



## Československá obchodní banka, a. s.

### Dluhopisový program v maximálním objemu nesplacených dluhopisů 30 000 000 000 Kč s dobou trvání programu 10 let a splatností kterékoli emise dluhopisů vydané v rámci programu nejvýše 30 let

Tento dokument představuje základní prospekt (dále jen "**Základní prospekt**") pro dluhopisy vydávané v rámci dluhopisového programu zřízeného společností Československá obchodní banka, a. s., se sídlem Praha 5, Radlická 333/150, PSČ 150 57, IČ: 00001350, zapsaná v obchodním rejstříku vedeném Městským soudem v Praze, oddíl B XXXVI, vložka 46 (dále jen "**Emitent**", "**ČSOB**" nebo "**Společnost**" a dluhopisový program dále jen "**Dluhopisový program**" nebo "**Program**"). Na základě Dluhopisového programu je Emitent oprávněn vydávat v souladu s obecně závaznými právními předpisy jednotlivé emise dluhopisů (dále jen "**Emise dluhopisů**" nebo "**Emise**" nebo "**Dluhopisy**"). Celková jmenovitá hodnota všech vydaných a nesplacených Dluhopisů vydaných v rámci tohoto dluhopisového programu nesmí k žádnému okamžiku překročit 30 000 000 000 Kč. Doba trvání Dluhopisového programu, během které může Emitent vydávat jednotlivé Emise v rámci programu, činí 10 let a splatnost kterékoli Emise nepřekročí 30 let.

Pro každou Emisi připraví Emitent zvláštní dokument (dále jen "**Emisní dodatek**"), který bude obsahovat doplněk Dluhopisového programu, tj. doplněk společných emisních podmínek Dluhopisového programu pro takovou Emisi (dále jen "**Doplněk Emisních podmínek**"). V Doplněku Emisních podmínek bude zejména určena jmenovitá hodnota a počet Dluhopisů tvořících danou Emisi, datum emise Dluhopisů a způsob jejich vydání, výnos Dluhopisů dané Emise a jejich emisní kurz, data výplaty výnosů Dluhopisů a data nebo datum splatnosti jejich jmenovité hodnoty, jakož i další podmínky Dluhopisů dané Emise, které buď nejsou upraveny v rámci společných emisních podmínek Programu v kapitole "Společné emisní podmínky dluhopisů" v tomto Základním prospektu nebo budou pro takovou Emisi upraveny odlišně od společných emisních podmínek Programu uvedených v tomto Základním prospektu. Rozhodne-li Emitent, že požádá o přijetí kterékoli Emise dluhopisů k obchodování na regulovaném trhu cenných papírů k datu vydání nebo budou-li Dluhopisy umístovány formou veřejné nabídky, bude Emisní dodatek obsahovat též tzv. konečné podmínky Emise (dále jen "**Konečné podmínky**"), tak aby Emisní dodatek spolu s tímto Základním prospektem tvořily prospekt příslušné Emise.

Emitent bude tento Základní prospekt dle potřeby průběžně aktualizovat, a to formou dodatků k Základnímu prospektu. Každý takový dodatek bude schválen Českou národní bankou (dále také jen "**ČNB**") a uveřejněn tak, aby každá Emise, která bude veřejně nabízena nebo o přijetí které bude požádáno na regulovaném trhu, byla nabízena, resp. o přijetí bylo žádáno, na základě aktuálního prospektu cenného papíru. Pro účely veřejné nabídky a/nebo přijetí Dluhopisů k obchodování na oficiálním trhu je tento Základní prospekt platný po dobu 12 měsíců od jeho pravomocného schválení ČNB.

Bude-li v Emisním dodatku uvedeno, že Dluhopisy příslušné Emise mají být cennými papíry přijatými na regulovaný trh, je úmyslem Emitenta požádat o jejich přijetí k obchodování na Burze cenných papírů Praha, a. s. (dále také jen "**BCPP**"), případně na jiný regulovaný trh cenných papírů, který by BCPP nahradil. Konkrétní trh BCPP, na který mohou být Dluhopisy přijaty k obchodování, bude upřesněn v Emisním dodatku příslušné Emise. V Emisním dodatku může být rovněž uvedeno, že Dluhopisy budou obchodovány na jiném regulovaném trhu cenných papírů nebo nebudou obchodovány na žádném regulovaném trhu cenných papírů.

Společné emisní podmínky Dluhopisového programu uvedené v tomto Základním prospektu, které jsou stejné pro všechny Emise dluhopisů vydávané v rámci tohoto Dluhopisového programu (dále jen "**Emisní podmínky**"), byly schváleny rozhodnutím Komise pro cenné papíry č.j. 45/N/919/2003/2, ze dne 11.11.2003, které nabylo právní moci dne 13.11.2003.

Tento Základní prospekt byl vyhotoven dne 5.12.2011. Základní prospekt byl schválen rozhodnutím České národní banky č.j. 2011/14416/570 ze dne 19.12.2011, které nabylo právní moci dne 19.12.2011.

*Tento Základní prospekt není veřejnou ani jinou nabídkou ke koupi jakýchkoli Dluhopisů. Zájemci o koupi Dluhopisů jednotlivých Emisí, které mohou být v rámci tohoto Dluhopisového programu vydány, musí svá investiční rozhodnutí učinit na základě informací uvedených nejen v tomto Základním prospektu, ale i na základě dodatků Základního prospektu a Emisního dodatku příslušné Emise.*

*Rozšiřování tohoto Základního prospektu a nabídka, prodej nebo koupě Dluhopisů jednotlivých Emisí vydávaných v rámci tohoto Dluhopisového programu jsou v některých zemích omezeny zákonem. Pokud není v Emisním dodatku pro jednotlivou Emisi dluhopisů vydávanou v rámci tohoto Dluhopisového programu výslovně stanoveno jinak, nebudou příslušné Dluhopisy registrovány, povoleny ani schváleny jakýmkoli správním či jiným orgánem jakékoli jurisdikce s výjimkou České národní banky a obdobně nemusí být bez dalšího umožněna ani jejich veřejná nabídka s výjimkou České republiky (viz též kapitola "Důležitá upozornění").*

TATO STRÁNKA JE ÚMYSLNĚ VYNECHÁNA

## DŮLEŽITÁ UPOZORNĚNÍ

*Tento Základní prospekt představuje základní prospekt dluhopisového programu ve smyslu Článku 5 odst. 4 směrnice Evropského parlamentu a Rady č. 2003/71/ES (dále jen "Směrnice o prospektu"), § 36a zákona č. 256/2004 Sb., o podnikání na kapitálovém trhu, ve znění pozdějších předpisů (dále také jen "ZPKT"), a § 13 a násl. zákona č. 190/2004 Sb., o dluhopisech, ve znění pozdějších předpisů (dále také jen "Zákon o dluhopisech"). Tento Základní prospekt není sám, ani ve spojení s jakýmkoli Emisním dodatkem nebo případným dodatkem Základního prospektu, nabídkou ke koupi jakýchkoli Dluhopisů.*

*Rozšiřování tohoto Základního prospektu a nabídka, prodej nebo koupě dluhopisů jednotlivých Emisí jsou v některých zemích omezeny zákonem. Pokud nebude v příslušném Emisním dodatku výslovně stanoveno jinak, nebudou Dluhopisy takové Emise ani jejich prospekt z podnětu Emitenta přijaty k obchodování na regulovaném trhu, registrovány, povoleny, uznány ani schváleny jakýmkoli správním či jiným orgánem jakékoli jurisdikce s výjimkou České národní banky a obdobně nemusí být umožněna ani jejich nabídka s výjimkou České republiky. Osoby, do jejichž držení se tento Základní prospekt dostane, jsou odpovědné za dodržování omezení, která se v jednotlivých zemích vztahují k nabídce, nákupu nebo prodeji Dluhopisů nebo držbě a rozšiřování jakýchkoli materiálů se k Dluhopisům vztahujících.*

*Zájemci o koupi Dluhopisů jednotlivých Emisí, které mohou být v rámci tohoto Dluhopisového programu vydány, musí svá investiční rozhodnutí učinit na základě informací uvedených v tomto Základním prospektu, příslušném Emisním dodatku a případném dodatku Základního prospektu. V případě rozporu mezi informacemi uváděnými v tomto Základním prospektu, jeho dodatcích a jednotlivých Emisních dodatcích platí vždy naposled uveřejněný údaj.*

*Emitent ani žádný z případných obchodníků, kteří by byli v takovém případě uvedeni v příslušném Emisním dodatku, neschválili jakékoli jiné prohlášení nebo informace o Dluhopisovém programu, Emitentovi nebo Dluhopisech, než jaké jsou obsaženy v tomto Základním prospektu, jeho dodatcích a jednotlivých Emisních dodatcích. Na žádné takové jiné prohlášení nebo informace se nelze spolehnout jako na prohlášení nebo informace schválené Emitentem nebo obchodníky. Pokud není uvedeno jinak, jsou veškeré informace v tomto Základním prospektu uvedeny k datu tohoto Základního prospektu. Předání tohoto Základního prospektu kdykoli po datu jeho vyhotovení neznamená, že informace v něm uvedené jsou správné ke kterémukoli okamžiku po datu vydání tohoto Základního prospektu. Tyto informace mohou být navíc dále měněny či doplňovány zejména prostřednictvím dodatků Základního prospektu.*

*Informace obsažené v kapitolách "Postavení vlastníka hypotečního zástavního listu v insolvenčním řízení; Hypoteční bankovníctví", "Devizová regulace a zdanění v České republice" a "Vymáhání soukromoprávních závazků vůči emitentovi" jsou uvedeny pouze jako všeobecné a nikoli vyčerpávající informace vycházející ze stavu k datu tohoto Základního prospektu a byly získány z veřejně přístupných zdrojů. Kromě toho v důsledku významných politických, ekonomických a dalších strukturálních změn v České republice v posledních letech nemohou být informace uvedené v těchto kapitolách považovány za ukazatel dalšího vývoje. Potenciální nabyvatelé Dluhopisů by se měli spoléhat výhradně na vlastní analýzu faktorů uváděných v těchto kapitolách a na své vlastní právní, daňové a jiné odborné poradce.*

*Jakékoli předpoklady a výhledy týkající se budoucího vývoje Emitenta, jeho finanční situace, okruhu podnikatelské činnosti nebo postavení na trhu nelze interpretovat jako prohlášení, či závazný slib Emitenta týkající se budoucích událostí nebo výsledků, neboť tyto budoucí události a výsledky závisí zcela nebo zčásti na okolnostech a událostech, které Emitent není schopen ovlivnit. Potenciální investoři by měli provést vlastní analýzu jakýchkoli vývojových trendů nebo výhledů uvedených v tomto Základním prospektu, případně provést další samostatná šetření a svá investiční rozhodnutí založit na výsledcích takových analýz a šetření.*

*Emitent bude v souladu s obecně závaznými právními předpisy a, v případě přijetí Dluhopisů k obchodování na BCPP, také v souladu s burzovními pravidly, uveřejňovat auditované výroční a neauditované pololetní zprávy o výsledcích svého hospodaření a o své finanční situaci a své úhrnné finanční výkazy (rozvahu a výkaz zisků a ztrát) a plnit ostatní informační povinnosti. Emitent bude uveřejňovat neauditované finanční výkazy na všech svých obchodních místech, v souladu s pravidly České národní banky. K datu tohoto Základního prospektu pravidla České národní banky zavazují banky uveřejňovat tyto neauditované finanční výsledky čtvrtletně.*

*Kopie finančních výkazů a auditorských zpráv jsou k dispozici k bezplatnému nahlédnutí v normální pracovní době v sídle Emitenta, popřípadě, bude-li správou Emise pověřen administrátor, v určené provozovně administrátora. Některé hodnoty uvedené v tomto Základním prospektu byly upraveny zaokrouhlením. Hodnoty uváděné pro tutéž informační položku se proto mohou v různých tabulkách mírně lišit a hodnoty uváděné jako součty v některých tabulkách nemusí být aritmetickým součtem hodnot, které těmto součtům předcházejí.*

## OBSAH

<b>I. SHRNU TÍ.....</b>	<b>5</b>
<b>II. RIZIKOVÉ FAKTORY .....</b>	<b>10</b>
A) RIZIKOVÉ FAKTORY VZTAHUJÍCÍ SE K CENNÉMU PAPIRU .....	10
B) RIZIKOVÉ FAKTORY VZTAHUJÍCÍ SE K EMITENTOVĚ.....	11
<b>III. INFORMACE ZAHRNUTÉ ODKAZEM.....</b>	<b>14</b>
<b>IV. SPOLEČNÉ EMISNÍ PODMÍNKY DLUHOPISŮ .....</b>	<b>15</b>
<b>V. VZOR EMISNÍHO DODATKU - KONEČNÝCH PODMÍNEK .....</b>	<b>35</b>
<b>VI. INFORMACE O EMITENTOVĚ.....</b>	<b>41</b>
1. ODPOVĚDNÉ OSOBY.....	41
2. OPRÁVNĚNÍ AUDITOVĚ .....	41
3. RIZIKOVÉ FAKTORY .....	41
4. ÚDAJE O EMITENTOVĚ.....	41
4.1 Historie a vývoj Emitenta.....	41
4.2 Základní kapitál Emitenta .....	42
5. PŘEHLED PODNIKÁNÍ .....	42
5.1 Hlavní činnosti .....	42
5.2 Produkty a služby ČSOB.....	43
5.3 zavedení nových produktů nebo činností.....	44
5.4 Hlavní trhy.....	44
5.5 Postavení emitenta v hospodářské soutěži .....	45
6. ORGANIZAČNÍ STRUKTURA .....	45
7. INFORMACE O TRENDĚCH.....	48
8. PROGNOZY NEBO ODHADY ZISKU .....	49
9. SPRÁVNÍ, ŘÍDÍCÍ A DOZORČÍ ORGÁNY .....	49
9.1 Představenstvo ČSOB.....	49
9.2 Dozorčí rada ČSOB .....	49
9.3 Vrcholové výkonné vedení ČSOB.....	49
9.4 Výbor pro audit .....	50
9.5 Sřet zájmů na úrovni správních, řídících a dozorčích orgánů .....	50
10. HLAVNÍ AKCIONÁŘ .....	50
11. FINANČNÍ ÚDAJE O AKTIVĚCH A ZÁVAZCÍCH, FINANČNÍ SITUACI A ZISKU A ZTRÁTÁCH EMITENTA .....	50
11.1Roční účetní závěrky.....	50
11.2Mezitímní finanční údaje .....	51
11.3Soudní a rozhodčí řízení.....	51
11.4Významná změna finanční situace Emitenta.....	51
12. VÝZNAMNÉ SMLOUVY .....	51
13. ÚDAJE TŘETÍCH STRAN A PROHLÁŠENÍ ZNALCŮ A PROHLÁŠENÍ O JAKĚMKOLI ZÁJMU .....	52
14. ZVEŘEJNĚNÉ DOKUMENTY .....	52
<b>VII. POSTAVENÍ VLASTNÍKA HYPOTEČNÍHO ZÁSTAVNÍHO LISTU V INSOLVENČNÍM ŘÍZENÍ; HYPOTEČNÍ BANKOVNICTVÍ.....</b>	<b>53</b>
<b>VIII. DEVIZOVÁ REGULACE A ZDANĚNÍ V ČESKÉ REPUBLICE.....</b>	<b>55</b>
<b>IX. VYMÁHÁNÍ SOUKROMOPRÁVNÍCH ZÁVAZKŮ VŮČI EMITENTOVĚ.....</b>	<b>57</b>
<b>X. UPISOVÁNÍ A PRODEJ .....</b>	<b>58</b>
<b>XI. VŠEOBECNÉ INFORMACE.....</b>	<b>60</b>

## I. SHRNTÍ

*Toto shrnutí je úvodem k tomuto Základnímu prospektu.*

*Jakékoli rozhodnutí investovat do Dluhopisů by mělo být založeno na tom, že investor zváží prospekt Dluhopisů jako celek, tj. Základní prospekt (včetně jeho případných dodatků) spolu s Emisním dodatkem pro příslušnou Emisi.*

*V případě, kdy je u soudu vznesena žaloba, týkající se údajů uvedených v prospektu, může být žalující investor povinen nést náklady na překlad prospektu, vynaložené před zahájením soudního řízení, nebude-li v souladu s právními předpisy stanoveno jinak*

*Osoba, která vyhotovila shrnutí prospektu včetně jeho překladu, je odpovědná za správnost údajů ve shrnutí prospektu pouze v případě, že je shrnutí prospektu zavádějící nebo nepřesné při společném výkladu s ostatními částmi prospektu, nebo že shrnutí prospektu při společném výkladu s ostatními částmi prospektu neobsahuje informace uvedené v § 36 odst. 5 písm. b) ZPKT.*

### Shrnutí popisu Dluhopisů

Měna	Dluhopisy mohou být denominovány v českých korunách nebo případně jiných měnách, pokud nebude existovat žádné zákonné nebo jiné omezení, nebo požadavky centrální banky tomuto bránící.
Jmenovitá hodnota	Jmenovitá hodnota Dluhopisů každé Emise bude stanovena Emitentem, případně po dohodě s obchodníky (budou-li pro některou emisi ustaveni), a oznámena v příslušném Emisním dodatku.
Splatnost	Splatnost Dluhopisů každé Emise bude určena Emitentem, případně po dohodě s obchodníky (budou-li pro některou Emisi ustaveni), a oznámena v příslušném Emisním dodatku.
Distribuce / Umístění	Kromě jistých omezení uvedených v odstavci "Upisování a prodej", mohou být Dluhopisy distribuovány cestou veřejného či neveřejného umístění a v každém jednotlivém případě buď na základě syndikace nebo bez syndikace. Způsob distribuce každé Emise bude uveden v příslušném Emisním dodatku.
Emisní cena / Emisní kurz	Dluhopisy mohou být vydány za emisní cenu, která je buď rovna jmenovité hodnotě dluhopisu nebo je nižší či vyšší.
Forma Dluhopisů	Dluhopisy mohou být vydávány jako cenné papíry na doručitele nebo jako cenné papíry na jméno, přičemž forma Dluhopisů konkrétní Emise bude uvedena v příslušném Emisním dodatku.
Podoba Dluhopisů	Dluhopisy mohou být vydávány jako zaknihované cenné papíry nebo listinné cenné papíry, přičemž podoba Dluhopisů konkrétní Emise bude uvedena v Emisním dodatku.
Dluhopisy s pevnou úrokovou sazbou	Úroková sazba Dluhopisů s pevnou úrokovou sazbou nebo způsob jejího určení bude uvedena v příslušném Emisním dodatku.
Dluhopisy s pohyblivou úrokovou sazbou	Dluhopisy s pohyblivou úrokovou sazbou budou úročeny pohyblivou úrokovou sazbou odpovídající (i) příslušné referenční sazbě upravené o příslušnou marži (je-li relevantní) nebo (ii) výsledné hodnotě vzorce pro výpočet úrokové sazby případně stanoveného v Emisním dodatku, do kterého bude dosazena hodnota referenční sazby nebo referenčních sazeb, případně příslušné marže (je-li relevantní), vždy během jednotlivých na sebe navazujících výnosových období.
Dluhopisy s výnosem na bázi diskontu	Dluhopisy s výnosem na bázi diskontu nebudou úročeny. Výnos z takových Dluhopisů je představován rozdílem mezi jmenovitou hodnotou každého takového Dluhopisu a jeho nižším emisním kurzem. Dluhopisy s výnosem na bázi diskontu budou nabízeny a prodávány pod jejich nominální hodnotou a nebudou spojeny s žádným úrokem, kromě případu opožděné platby.
Dluhopisy s jiným určením výnosu	Emisní dodatek může stanovit jiný způsob určení výnosu příslušné Emise dluhopisů.
Splacení	Úrokové platby (je-li relevantní) a jmenovitá hodnota budou splaceny k datům určeným v emisních podmínkách Dluhopisů. Emitent může vydávat amortizované dluhopisy, jejichž jmenovitá hodnota je splácena postupně a nikoli jednorázově ke dni konečné splatnosti Dluhopisů.
Krytí, Krycí blok	Vydá-li Emitent v rámci Dluhopisového programu hypoteční zástavní listy, bude jmenovitá hodnota vydaných a dosud nesplacených Dluhopisů (hypotečních zástavních listů) v oběhu, jakož i jejich poměrného výnosu, v každém okamžiku trvání Dluhopisového programu plně kryta pohledávkami (nebo jejich částmi) z hypotečních úvěrů (řádné krytí), popřípadě náhradním způsobem podle Zákona o dluhopisech (náhradní krytí) (" <b>Krycí blok</b> ").  V případě, že by z jakéhokoli důvodu výše Krycího bloku přestala plně kryt jmenovitou hodnotu a hodnotu poměrného a dosud nevyplaceného výnosu všech již vydaných a nesplacených hypotečních zástavních listů v oběhu a nebude možné Krycí blok zvýšit, bude Emitent odkupovat Dluhopisy (vydané jako hypoteční zástavní listy v rámci tohoto Dluhopisového programu) nebo jiné jím vydané hypoteční zástavní listy, dokud nebude výše v té době existujícího Krycího bloku plně kryt jmenovitou hodnotu a poměrný výnos

	všech již vydaných a nesplacených hypotečních zástavních listů v oběhu.
Status Dluhopisů	Dluhopisy (a veškeré Emitentovy peněžité závazky vůči vlastníkům Dluhopisů, případně vlastníkům Kupónů, jsou-li vydávány, vyplývající z Dluhopisů, případně z Kupónů) zakládají přímé, obecné, nezajištěné, nepodmíněné a nepodřízené závazky Emitenta, které jsou a budou co do pořadí svého uspokojení rovnocenné (pari passu) jak mezi sebou navzájem, tak i alespoň rovnocenné vůči všem dalším současným i budoucím nepodřízeným a nezajištěným závazkům Emitenta, s výjimkou těch závazků Emitenta, u nichž stanoví jinak kogentní ustanovení právních předpisů. Emitent se zavazuje zacházet za stejných podmínek se všemi vlastníky Dluhopisů a vlastníky Kupónů stejné emise Dluhopisů stejně.
Negativní závazek	Emitent se zavazuje, že do doby plného splacení všech svých závazků vyplývajících ze všech Dluhopisů a Kupónů v rámci Dluhopisového programu vydaných a dosud nesplacených nezřídí a nedovolí zřízení zástavního práva nebo jiného práva ke svému současnému nebo budoucímu majetku ve prospěch třetích osob k zajištění jakéhokoli dluhu ve formě dluhopisů, pokud zároveň obdobným způsobem, nebo jiným způsobem schváleným usnesením Schůze podle článku 12 Emisních podmínek, nezajistí závazky z dosud nesplacených Dluhopisů a Kupónů vydaných podle těchto Emisních podmínek. V souladu se Zákonem o dluhopisech se Emitent dále zavazuje, že majetkové hodnoty představující Krycí blok nezastaví ani jinak nepoužije jako zajištění.
Případ neplnění závazků	V Případech neplnění závazků mohou vlastníci Dluhopisů za podmínek uvedených v článku 9 Emisních podmínkách (případně modifikovaných příslušným Doplňkem Emisních podmínek) požadovat okamžité splacení Dluhopisů.
Rozhodné právo	České právo
Jurisdikce	Městský soud v Praze

### Shrnutí popisu Dluhopisového programu

Objem Programu	Na základě Dluhopisového programu je Emitent oprávněn vydávat Dluhopisy tak, že k žádnému okamžiku nesmí celková jmenovitá hodnota veškerých nesplacených Dluhopisů vydaných v rámci tohoto Dluhopisového programu překročit 30 000 000 000 Kč.
Doba trvání Programu	10 let; splatnost každé Emise vydávané v rámci Programu maximálně 30 let.
Emise	Dluhopisy budou vydávány v Emisích, přičemž Dluhopisy tvořící jednu Emisi budou vždy vzájemně zastupitelné. Dluhopisy tvořící jednu Emisi mohou být vydávány v jedné nebo několika tranších eventuelně průběžně. Specifické podmínky každé Emise budou obsaženy v příslušném Doplňku Emisních podmínek pro takovou Emisi.
Zdanění	Splacení jmenovité hodnoty a výplaty úrokových výnosů z Dluhopisů budou prováděny bez srážky daní, odvodů nebo poplatků jakéhokoliv druhu, ledaže taková srážka bude vyžadována zákony České republiky účinnými v den výplaty. Bude-li jakákoliv taková srážka daní, odvodu nebo poplatků vyžadována zákony České republiky účinnými v den výplaty, nebude Emitent povinen hradit příjemcům plateb žádné další částky z titulu náhrady těchto srážek, daní, odvodů nebo poplatků.
Omezení prodeje	Na základě místních zákonů týkajících se nabízení a prodeje dluhopisů mohou existovat specifická omezení nabízení a prodeje Dluhopisů a distribuce propagačních materiálů, např. ve Spojených státech amerických a Evropském hospodářském prostoru.
Souhlas a oznámení	Dluhopisový program schválila ČNB. O schválení Základního prospektu podle ZPKT bylo žádáno pouze u ČNB.

### Shrnutí popisu Emitenta

Auditor Emitenta	Ernst & Young Audit, s.r.o., člen koncernu, se sídlem Karlovo náměstí 10, 120 00 Praha 2
Informace o Emitentovi	Obchodní firma Emitenta je Československá obchodní banka, a. s. Emitent byl založen podle zákonů České republiky a dne 21.12.1964 byl zapsán v obchodním rejstříku vedeném Městským soudem v Praze, pod IČ: 00001350. Akcie Emitenta nejsou přijaty k obchodování na regulovaném trhu. Sídlo společnosti je Praha 5, Radlická 333/150, PSČ 150 57. Kontaktní telefonní číslo Emitenta je +420 224 111 111. Webové stránky Emitenta mají adresu <a href="http://www.csob.cz">www.csob.cz</a> .
Přehled podnikatelských aktivit	ČSOB jako univerzální banka provádí bankovní obchody a poskytuje bankovní služby podle obecně závazných právních předpisů ČR pro činnost bank v tuzemsku i ve vztahu k zahraničí, zejména přijímá vklady od veřejnosti a poskytuje úvěry.

Kromě těchto základních služeb je ČSOB dle českých právních předpisů oprávněna vykonávat

následující činnosti:

- investování do cenných papírů na vlastní účet,
- finanční pronájem (finanční leasing),
- platební styk a zúčtování,
- vydávání a správa platebních prostředků,
- poskytování záruk,
- otvírání akreditivů,
- obstarávání inkasa,
- poskytování všech investičních služeb ve smyslu zvláštního zákona,
- vydávání hypotečních zástavních listů,
- finanční makléřství,
- výkon funkce depozitáře,
- směnárenská činnost (nákup devizových prostředků),
- poskytování bankovních informací,
- obchodování na vlastní účet nebo na účet klienta s devizovými hodnotami a se zlatem,
- pronájem bezpečnostních schránek,
- činnosti, které přímo souvisejí s činnostmi uvedenými výše a
- činnosti vykonávané pro jiného, pokud souvisejí se zajištěním provozu společnosti a provozu jiných bank, finančních institucí a podniků pomocných bankovních služeb, nad nimiž společnost vykonává kontrolu.

Hlavní akcionář Jediným akcionářem Emitenta je společnost KBC Bank NV se sídlem Havenlaan 2, B-1080 Brussels (Sint-Jans Molenbeek), Belgie. Jediným vlastníkem společnosti KBC Bank NV je KBC Group NV se sídlem Havenlaan 2, B-1080 Brussels (Sint-Jans Molenbeek), Belgie.

Historické a finanční údaje Přehled vybraných historických finančních údajů pro finanční rok končící 31.12.2010 a 31.12.2009 (EU IFRS, auditované, konsolidované):

EU IFRS: Mezinárodní standardy finančního výkaznictví ve znění přijatém Evropskou unií

#### ROZVAHA

(v mil. Kč)	31.12.2010	31.12.2009
<b>AKTIVA</b>		
<b>Aktiva celkem</b>	<b>885 055</b>	<b>858 972</b>
<i>z toho</i>		
Finanční aktiva k obchodování	173 810	160 117
Úvěry a pohledávky - netto	399 741	395 773
Pozemky, budovy a zařízení	8 057	8 468
<b>ZÁVAZKY A VLASTNÍ KAPITÁL</b>		
<b>Závazky a vlastní kapitál celkem</b>	<b>885 055</b>	<b>858 972</b>
<i>z toho</i>		
Finanční závazky vykazované v reálné hodnotě do zisku nebo ztráty	117 774	105 057
Finanční závazky v zůstatkové hodnotě	663 418	644 982
Základní kapitál	5 855	5 855
Emisní ážio	7 509	7 509
Vlastní kapitál celkem	65 840	69 851

#### VÝKAZ ZISKU A ZTRÁTY

(v mil. Kč)	31.12.2010	31.12.2009
		<b>reklas.</b>
Čistý úrokový výnos	24 758	23 516
Čistý výnos z poplatků a provizí	5 440	5 579
Provozní výnosy	33 049	39 665
Provozní náklady	- 14 551	- 13 640
<b>Zisk před zdaněním</b>	<b>15 338</b>	<b>19 876</b>
Daň z příjmu	- 1 776	- 2 459
<b>Zisk za účetní období</b>	<b>13 562</b>	<b>17 417</b>

Pozn. Od 1.1.2010 ČSOB reklasifikovala výkaz zisku a ztráty podle aktuální účetní metodiky, aby byla zajištěna srovnatelnost finančních výkazů podle IFRS v čase:

- Poplatky třetím stranám – reklasifikovány z provozních nákladů (všeobecné správní náklady) do provozních výnosů (čistý výnos z poplatků a provizí).
- Rezerva na ztráty ze soudních sporů a ostatní ztráty, rezerva na restrukturalizace a rezerva na závazky z nevýhodných smluv – převedeny na samostatné položky „ztráty ze znehodnocení“ do tří položek – náklady na zaměstnance, všeobecné správní náklady a další čistý výnos.
- Naběhlý úrok z úvěrů po splatnosti – úrokové výnosy a znehodnocení úvěrů sníženy o naběhlé

- úroky z úvěrů po splatnosti.
- Úroky z hedgingových derivátů – nově vykazovány zvlášť v úrokových výnosech a úrokových nákladech.
- Úrokový výnos z hedgingových derivátů – převeden z položky čistý zisk z finančních nástrojů vykazovaných v reálné hodnotě do zisku nebo ztráty do položky čistý úrokový výnos. Neklasifikované údaje pro první, druhé a třetí čtvrtletí roku 2009 v těchto dvou položkách se v důsledku opravy provedené ve druhém čtvrtletí 2010 liší od dříve zveřejněných.)

Ověření historických finančních údajů

Účetní závěrky Emitenta za účetní období končící 31.12.2009 a 31.12.2010 byly ověřeny auditorem.

Mezitímní finanční údaje

Přehled vybraných finančních údajů pro období končící 30.9.2010, 30.9.2011 (EU IFRS, neauditované, konsolidované) a k 31.12.2010 (auditované, konsolidované):

EU IFRS: Mezinárodní standardy finančního výkaznictví ve znění přijatém Evropskou unií

### ROZVAHA

(v mil. Kč)	31.12.2010	30.9.2011
<b>AKTIVA</b>		
<b>Aktiva celkem</b>	<b>885 055</b>	<b>915 926</b>
<i>z toho</i>		
Finanční aktiva k obchodování	173 810	178 222
Úvěry a pohledávky - netto	399 741	432 734
Pozemky, budovy a zařízení	8 057	8 045
<b>ZÁVAZKY A VLASTNÍ KAPITÁL</b>		
<b>Závazky a vlastní kapitál celkem</b>	<b>885 055</b>	<b>915 926</b>
<i>z toho</i>		
Finanční závazky vykazované v reálné hodnotě do zisku nebo ztráty	117 774	134 716
Finanční závazky v zůstatkové hodnotě	663 418	677 324
Základní kapitál	5 855	5 855
Emisní ážio	7 509	7 509
Vlastní kapitál celkem	65 840	60 275

### VÝKAZ ZISKU A ZTRÁTY

(v mil. Kč)	30.9.2010	30.9.2011
	<b>reklas.</b>	
Čistý úrokový výnos	18 097	18 559
Čistý výnos z poplatků a provizí	4 115	3 982
Provozní výnosy	24 888	24 455
Provozní náklady	-10 514	-10 898
<b>Zisk před zdaněním</b>	<b>11 595</b>	<b>10 388</b>
Daň z příjmu	- 1 267	-1 380
<b>Zisk za účetní období</b>	<b>10 328</b>	<b>9 008</b>
Zisk náležející akcionářům ČSOB	10 249	8 909

Pozn. Položky výkazu zisku a ztráty za rok 2010 jsou reklasifikované v souladu se současnou účetní metodikou, aby byla zajištěna srovnatelnost finančních výkazů podle IFRS v čase:

- Mezi položkami úrokový výnos a úrokový náklad došlo ke změně účtování čistého úrokového výnosu realizovaného na finančních derivátech použitých pro zajištění peněžních toků.
- Úrokový výnos a náklad realizovaný na finančních derivátech používaných jako ekonomické zajištění byly neklasifikovány z čistého výnosu z finančních aktiv rozeznávaných v reálné hodnotě do zisku nebo ztráty do čistého úrokového výnosu.
- Odpisy z investičního majetku byly neklasifikovány z provozních nákladů do položky ostatní provozní zisk.

Soudní a arbitrážní řízení

Kromě soudních sporů, na které již byly vytvořeny rezervy, čelí Emitent řadě právních žalob v různých jurisdikcích, které vyplývají z běžné obchodní činnosti. Emitent neočekává, že výsledek těchto soudních jednání bude mít významný vliv na jeho finanční pozici. Emitent dále podnikl množství právních kroků na ochranu svých aktiv.

Emitent je vystaven různým požadavkům v souvislosti s koupí podniku IPB v řádu desítek miliard korun. Emitent je přesvědčen, že tyto požadavky jsou nepodložené a že potenciální riziko z těchto požadavků je kryto příslušnými zárukami vydanými státními institucemi České republiky.



Podstatné změny finanční situace (pozice) Od zveřejnění auditorem ověřené účetní závěrky za rok končící 31.12.2010 nedošlo k žádné významné změně finanční situace Emitenta ani Skupiny.

#### Shrnutí rizik vztahujících se k Emitentovi

Úvěrové riziko	Úvěrové riziko představuje riziko ztrát ze špatných pohledávek nebo ze zhoršení úvěrového ratingu klientů. Úvěrové riziko se vztahuje k nesplnění závazku protistranou.
Úrokové riziko	Představuje riziko zhoršení poměru mezi úroky přijatými z poskytnutých úvěrů a placenými z přijatých vkladů. Riziko se vztahuje k významnému poklesu objemu přijatých úroků.
Riziko tržních cen	Riziko tržních cen zahrnuje možnost negativního vývoje hodnoty aktiv v důsledku neočekávaných změn v podkladových tržních parametrech jako jsou úrokové sazby nebo ceny akcií.
Riziko likvidity	Riziko likvidity zahrnuje riziko krátkodobé likvidity, které je rizikem nedostatku likvidity pro plnění každodenních platebních povinností a středně a dlouhodobé likvidity, které vzniká z nerovnováhy ve středně- a dlouhodobé struktuře likvidity.
Operační riziko	Operační riziko vzniká převážně z neadekvátních či nesprávných vnitřních procesů nebo systémů, lidské chyby nebo vnějších událostí. Součástí operačního rizika je i riziko právní.
Další rizika	Další rizika zahrnují reputační, strategické, personální a regulatorní.

#### Shrnutí rizik vztahujících se k Dluhopisu

Nezávislé přezkoumání a doporučení	Potenciální investor by neměl investovat do Dluhopisů, které jsou komplexním finančním nástrojem, bez odborného posouzení (které učiní buď sám či spolu s finančním poradcem) vývoje výnosu Dluhopisu za měnících se podmínek determinujících hodnotu Dluhopisů a dopadu, který bude taková investice mít na investiční portfolio potenciálního investora.
Riziko likvidity	Nemůže existovat ujištění, že se vytvoří dostatečně likvidní sekundární trh s Dluhopisy, nebo pokud se vytvoří, že bude trvat. Na nelikvidním trhu nemusí být investor schopen kdykoliv prodat Dluhopisy za adekvátní tržní cenu.
Měnové riziko	Držitel Dluhopisu denominovaného v cizí měně je vystaven riziku změn směnných kurzů, které mohou ovlivnit konečný výnos či výši částky při splacení takových Dluhopisů.
Riziko předčasného splacení	Pokud by měl Emitent právo splatit Dluhopisy některé Emise před datem jejich splatnosti, je držitel Dluhopisů vystaven riziku nižšího než předpokládaného výnosu z důvodu takového předčasného splacení.
Zdanění	Potenciální kupující či prodávající Dluhopisů by si měli být vědomi, že mohou být nuceni zaplatit daně nebo jiné nároky či poplatky v souladu s právem a zvyklostmi státu, ve kterém dochází k převodu Dluhopisů, nebo jiném státu.
Zákonnost koupě	Potenciální kupující Dluhopisů (zejména zahraniční osoby) by si měli být vědomi, že koupě Dluhopisů může být předmětem zákonných omezení ovlivňujících platnost jejich nabytí. Ani Emitent, ani žádný z případných obchodníků (budou-li ustaveni pro některou Emisi) ani kterýkoliv člen jejich skupiny, nemá ani nepřebírá odpovědnost za zákonnost nabytí Dluhopisů potenciálním kupujícím Dluhopisů, ať už podle zákonů jurisdikce jeho založení nebo jurisdikce, kde je činný (pokud se liší).
Změna práva	Emisní podmínky Dluhopisů se řídí platným českým právem. Nemůže být poskytnuta jakákoliv záruka ohledně důsledků jakéhokoliv soudního rozhodnutí nebo změny českého práva nebo úřední praxe po datu tohoto Základního prospektu.
Dluhopisy s pevnou úrokovou sazbou	Držitel Dluhopisu s pevnou úrokovou sazbou je vystaven riziku poklesu ceny takového Dluhopisu v důsledku změny tržních úrokových sazeb.
Dluhopisy s pohyblivou úrokovou sazbou	Držitel Dluhopisu s pohyblivou úrokovou sazbou je vystaven riziku pohybu úrokových sazeb nebo hodnot podkladových aktiv a nejistých úrokových příjmů. Pohyblivé úrokové sazby nedávají jistotu určení výnosu Dluhopisů s pohyblivou úrokovou sazbou předem.
Dluhopisy s výnosem na bázi diskontu	Držitel Dluhopisu s výnosem na bázi diskontu je vystaven riziku snížení ceny takového Dluhopisu v důsledku změny tržních úrokových sazeb. Ceny dluhopisů s výnosem na bázi diskontu jsou pohyblivější než ceny dluhopisů s pevnou úrokovou sazbou a lze očekávat jejich větší reakce na změnu tržních úrokových sazeb než u úročených dluhopisů se stejnou splatností.
Podřízené Dluhopisy	Držitel podřízeného Dluhopisu je vystaven zvýšenému riziku uspokojení své pohledávky na splacení jmenovité hodnoty a výnosu takového Dluhopisu v určitých zákonem předvídaných situacích (likvidace či úpadeková situace Emitenta). Obchodování s podřízenými Dluhopisy na veřejných trzích může být méně likvidní než v případě nepodřízených Dluhopisů.

## II. RIZIKOVÉ FAKTORY

### A) RIZIKOVÉ FAKTORY VZTAHUJÍCÍ SE K CENNÉMU PAPÍRU

Rizika spojená s Dluhopisy mohou být rozdělena do následujících kategorií.

#### Obecná rizika spojená s Dluhopisy

Potenciální investor do Dluhopisů si musí sám podle svých poměrů určit vhodnost takové investice. Každý investor by měl především:

- mít dostatečné znalosti a zkušenosti k účelnému ocenění Dluhopisů, výhod a rizik investice do Dluhopisů, a ohodnotit informace obsažené v tomto Základním prospektu, nebo v jakémkoliv jeho dodatku, přímo nebo odkazem;
- mít znalosti o přiměřených analytických nástrojích k ocenění a přístup k nim, a to vždy v kontextu své konkrétní finanční situace, investice do Dluhopisů a jejího dopadu na své celkové investiční portfolio;
- mít dostatečné finanční prostředky a likviditu k tomu, aby byl připraven nést všechna rizika investice do Dluhopisů, a to včetně Dluhopisů v cizích měnách;
- úplně rozumět podmínkám Dluhopisů (především Emisním podmínkám, tomuto Základnímu prospektu a jeho dodatkům) a být seznámen s chováním či vývojem jakéhokoliv příslušného ukazatele nebo finančního trhu; a
- být schopen ocenit (buď sám nebo s pomocí finančního poradce) možné scénáře dalšího vývoje ekonomiky, úrokových sazeb nebo jiných faktorů, které mohou mít vliv na jeho investici a na jeho schopnost nést možná rizika.

Některé Dluhopisy mohou být navrženy tak, že představují komplexní finanční nástroj. Institucionální investoři obvykle nekupují komplexní finanční nástroje jako své jediné investice. Institucionální investoři nakupují komplexní finanční nástroje s přeměřeným rizikem, jehož výše jsou si vědomi, s cílem snížit riziko nebo zvýšit výnos svých celkových portfolií. Potenciální investor by neměl investovat do Dluhopisů, které jsou komplexním finančním nástrojem, bez odborného posouzení (které učiní sám či spolu s finančním poradcem) vývoje výnosu Dluhopisu za měnících se podmínek determinujících hodnotu Dluhopisů a dopadu, který bude taková investice mít na investiční portfolio potenciálního investora.

#### **Riziko likvidity**

Pokud budou Dluhopisy kterékoli Emise vydávány jako dluhopisy, které mají být přijaty k obchodování na regulovaném trhu, Emitent zamýšlí požádat o jejich přijetí k obchodování na BCPP. Konkrétní segment regulovaného trhu BCPP, na kterém mohou být Dluhopisy takto přijaty k obchodování, bude upřesněn v příslušném Emisním dodatku. Emisní dodatek může rovněž stanovit, že Dluhopisy takové Emise budou obchodovány na jiném regulovaném trhu cenných papírů nebo nebudou obchodovány na žádném regulovaném trhu cenných papírů. Bez ohledu na přijetí Dluhopisů k obchodování na regulovaném trhu nemůže existovat ujištění, že se vytvoří dostatečně likvidní sekundární trh s Dluhopisy, nebo pokud se vytvoří, že takový sekundární trh bude trvat. Skutečnost, že Dluhopisy mohou být přijaty k obchodování na regulovaném trhu, nemusí nutně vést k vyšší likviditě takových Dluhopisů oproti Dluhopisům nepřijatým k obchodování na regulovaném trhu. V případě Dluhopisů nepřijatých k obchodování na regulovaném trhu může být naopak obtížné ocenit takové Dluhopisy, což může mít negativní dopad na jejich likviditu. Na případném nelikvidním trhu nemusí být investor schopen kdykoliv prodat Dluhopisy za adekvátní tržní cenu.

#### **Měnové riziko**

Držitel Dluhopisu denominovaného v cizí měně je vystaven riziku změn směnných kurzů, které mohou ovlivnit konečný výnos či výši částky při splacení takových Dluhopisů. Například změna v hodnotě jakékoliv cizí měny vůči české koruně vyústí v příslušnou změnu korunové hodnoty Dluhopisu denominovaného v této cizí měně a příslušnou změnu hodnoty jistiny a úrokových plateb učiněných v této cizí měně dle pravidel takových Dluhopisů. Pokud se výchozí směnný kurz sníží a hodnota koruny v důsledku toho vzroste, cena Dluhopisu a hodnota jistiny a úrokových plateb vyjádřených v korunách v tomto případě klesne.

#### **Riziko předčasného splacení**

V Emisním dodatku bude stanoveno, zda má Emitent právo splatit Dluhopisy příslušné Emise před datem jejich splatnosti z daňových důvodů či na základě opce (option call right). Pokud Emitent splatí jakékoliv Dluhopisy některé Emise před datem jejich splatnosti, je držitel Dluhopisů vystaven riziku nižšího než předpokládaného výnosu z důvodu takového předčasného splacení. Emitent může například vykonat své opční právo, pokud se výnos srovnatelných dluhopisů na kapitálových trzích sníží, což znamená, že investor může být schopen reinvestovat splacené výnosy pouze do dluhopisů s nižším výnosem.

#### **Zdanění**

Potenciální kupující či prodávající Dluhopisů by si měli být vědomi, že mohou být nuceni zaplatit daně nebo jiné nároky či poplatky v souladu s právem a zvyklostmi státu, ve kterém dochází k převodu Dluhopisů, nebo jiného v dané situaci relevantního státu. V některých státech nemusí být k dispozici žádná oficiální stanoviska daňových úřadů nebo soudní rozhodnutí k finančním nástrojům jako jsou dluhopisy. Potenciální investoři by se neměli při získání, prodeji či splacení těchto Dluhopisů spoléhat na stručné shrnutí daňových otázek obsažené v tomto Základním prospektu nebo případně v příslušném Emisním dodatku, ale měli by jednat podle doporučení svých daňových poradců ohledně jejich individuálního zdanění. Zvážení investování podle rizik uvedených v této části by mělo být učiněno minimálně po zvážení kapitoly "Devizová regulace a zdanění v České republice" tohoto Základního prospektu a případných dalších kapitol o zdanění obsažených v příslušném Emisním dodatku.

## **Zákonnost koupě**

Potenciální kupující Dluhopisů (zejména zahraniční osoby) by si měli být vědomi, že koupě Dluhopisů může být předmětem zákonných omezení ovlivňujících platnost jejich nabytí. Ani Emitent ani žádný z případných obchodníků (budou-li ustaveni pro některou Emisi) ani kterýkoliv člen jejich koncernů, nemá ani nepřebírá odpovědnost za zákonnost nabytí Dluhopisů potenciálním kupujícím Dluhopisů, ať už podle zákonů státu (jurisdikce) jeho založení nebo státu (jurisdikce), kde je činný (pokud se liší). Potenciální kupující se nemůže spoléhat na Emitenta nebo případné obchodníky (budou-li ustaveni pro některou Emisi), nebo kteréhokoliv člena jejich koncernů, v souvislosti se svým rozhodováním ohledně zákonnosti získání Dluhopisů.

## **Změna práva**

Emisní podmínky Dluhopisů se řídí českým právem platným k datu tohoto Základního prospektu. Nemůže být poskytnuta jakákoliv záruka ohledně důsledků jakéhokoliv soudního rozhodnutí nebo změny českého práva nebo úřední praxe po datu tohoto Základního prospektu.

## **Zvláštní rizika spojená s různými druhy Dluhopisů**

### **Dluhopisy s pevnou úrokovou sazbou**

Držitel Dluhopisu s pevnou úrokovou sazbou je vystaven riziku poklesu ceny takového Dluhopisu v důsledku změny tržních úrokových sazeb. Zatímco je nominální úroková sazba stanovená v příslušném Doplňku Emisních podmínek po dobu existence Dluhopisů fixována, aktuální úroková sazba na kapitálovém trhu ("**tržní úroková sazba**") se zpravidla denně mění. Se změnou tržní úrokové sazby se také mění cena Dluhopisu s pevnou úrokovou sazbou, ale v opačném směru. Pokud se tedy tržní úroková sazba zvýší, cena Dluhopisu s pevnou úrokovou sazbou zpravidla klesne na úroveň, kdy výnos takového Dluhopisu je přibližně roven tržní úrokové sazbě. Pokud se tržní úroková sazba naopak sníží, cena Dluhopisu s pevnou úrokovou sazbou se zpravidla zvýší na úroveň, kdy výnos takového Dluhopisu je přibližně roven tržní úrokové sazbě.

### **Dluhopisy s pohyblivou úrokovou sazbou**

Držitel Dluhopisu s pohyblivou úrokovou sazbou je vystaven riziku pohybu úrokových sazeb nebo hodnot podkladových aktiv a nejistých úrokových příjmů. Pohyblivé úrokové sazby nedávají jistotu určený výnos Dluhopisů s pohyblivou úrokovou sazbou předem.

Dluhopisy, jejichž výnos je závislý na vývoji hodnot podkladových aktiv (zejména finančních či nefinančních indexů, košů podkladových aktiv či směnných kurzů) jsou sofistikovaným dluhovým instrumentem, u nichž je výnos, či jeho část, závislý na vývoji hodnoty podkladových aktiv, a to s cílem zvýšit jejich výnosový potenciál. Investování do těchto Dluhopisů s sebou však nese riziko, které není spojováno s obdobným investováním do běžných dluhopisů, a to že výsledný výnos Dluhopisů bude nižší, než výnos běžných dluhopisů za stejné období.

### **Dluhopisy s výnosem na bázi diskontu**

Dluhopisy s výnosem na bázi diskontu nejsou spojeny s právem na vyplácení úroků, ale jejich emisní kurz je pod úrovní jejich jmenovité hodnoty. Namísto pravidelných plateb úroků je tedy úrokový příjem do splatnosti tvořen rozdílem mezi jmenovitou hodnotou Dluhopisu a jeho nižším emisním kurzem (tedy částkou obdrženu při splacení) a reflektuje tržní úrokovou sazbu. Držitel Dluhopisu s výnosem na bázi diskontu je vystaven riziku snížení ceny takového Dluhopisu v důsledku změny tržních úrokových sazeb.

### **Podřízené Dluhopisy**

V případě (i) vstupu Emitenta do likvidace nebo (ii) vydání rozhodnutí o úpadku Emitenta budou pohledávky spojené s podřízenými Dluhopisy uspokojovány až po uspokojení všech ostatních pohledávek, s výjimkou pohledávek, které jsou vázány stejnou nebo obdobnou podmínkou podřízenosti. Pohledávky ze všech podřízených Dluhopisů a ostatní pohledávky, které jsou vázány stejnou nebo obdobnou podmínkou podřízenosti, se uspokojují podle svého pořadí.

Nelze zaručit, že podřízené Dluhopisy budou na veřejném trhu obchodovány stejně aktivně jako běžné dluhopisy. To může vést k tomu, že vlastníci takových podřízených Dluhopisů nebudou schopni takové Dluhopisy na trhu prodat vůbec nebo jen za cenu nižší, než by tomu bylo u běžných dluhopisů.

## **B) RIZIKOVÉ FAKTORY VZTAHUJÍCÍ SE K EMITENTOVÍ**

### **Rizikové faktory vztahující se k Emitentovi a jeho podnikatelské činnosti**

#### *Úvěrové riziko*

Úvěrové riziko představuje riziko ztrát z nesplacených úvěrů, ze zhoršení úvěrového portfolia nebo snížení úvěrového ratingu klientů. Zastavení splácení úvěrů u většího množství klientů by mělo významný negativní vliv na hospodářský výsledek Emitenta a potažmo schopnost dostát závazkům plynoucích z emise Dluhopisů. Faktory ovlivňující schopnost klientů splácet úvěry stojí navíc mimo kontrolu Emitenta (jsou jimi nejčastěji ziskovost podniků, stabilita podnikatelského prostředí, nebo flexibilita pracovních trhů a růst reálných mezd). Emitent uplatňuje konzervativní úvěrovou strategii a při poskytování úvěrů klientům postupuje s maximální obezřetností, přesto reálné ohrožení hospodářského výsledku Emitenta z nesplacených úvěrů existuje.

Banka řídí úvěrové riziko pomocí hranic stanovených pro výši rizika, které je ochotna přijmout u jednotlivých protistran a v jednotlivých geografických regionech a odvětvích, přičemž monitoruje objemy úvěrového portfolia v těchto kategoriích ve vztahu k takto stanoveným limitům.

Banka zavedla proces kontroly úvěrové kvality s cílem včas identifikovat možné změny úvěrové bonity protistran, a to včetně pravidelných kontrol zajištění. Limity pro jednotlivé smluvní strany se stanovují pomocí systému klasifikace úvěrového rizika, který každému posuzovanému přiřadí určitý ratingový stupeň Probability of Default (PD rating). Ratingy rizik procházejí pravidelnými revizemi. Banka dále využívá interně vytvořených skórovacích karet, které vycházejí ze socio-demografických a behaviorálních údajů a též přístup k externím zdrojům dat (Credit Bureaus – Registry úvěrů), které poskytují dodatečné informace o rizikovém profilu toho kterého klienta.

#### *Úrokové riziko*

Provozní hospodářský výsledek Emitenta je významným podílem tvořen pozitivním rozdílem mezi úroky přijatými z poskytnutých úvěrů a placenými za přijaté vklady. Objem placených úroků však není s objemem přijatých úroků dán fixním poměrem. Při poklesu objemu přijatých úroků objem placených úroků zpravidla klesá jiným tempem, nebo se nemění. Takovýto pohyb může působit v neprospěch hospodářského výsledku Emitenta a tím snižuje schopnost dostát svým závazkům plynoucím z emise Dluhopisů.

Emitent má zájem v každém momentu přizpůsobovat objem placených a přijatých úvěrů tak, aby poměr mezi nimi nevykazoval významné odchylky a měl zanedbatelný, nebo pozitivní dopad na konečný hospodářský výsledek banky. K řízení úrokového rizika je použito vnitřního zajištění, které spočívá především v aktivním ovlivňování objemu a časového rozložení položek na pasivní i aktivní straně bilance tak, aby byla dosažena co nejtěsnější provázanost mezi úrokově citlivými aktivy a pasivy v jednotlivých časových pásmech.

#### *Riziko tržních cen*

Emitent při své podnikatelské činnosti uzavírá velké množství obchodních a investičních transakcí v největší míře s protistranami na finančních trzích. V případě přistoupení na transakci Emitent činí předpoklady a odhady budoucího vývoje na těchto trzích a odhady pohybu cen finančních produktů, které jsou předmětem transakce. Cenou se zde rozumí měnové kurzy a ceny všech produktů finančních trhů. Finanční trhy jsou do značné míry volatelní a jejich budoucí vývoj je možné odhadovat pouze s nízkou mírou pravděpodobnosti. V případě, že se ceny produktů, které jsou předmětem transakce pohybují v neprospěch Emitenta, může to vést k zanedbatelným ztrátám Emitenta a jeho schopnosti dostát svým závazkům z emise Dluhopisů.

Emitent v zájmu eliminování rizika tržních cen zabezpečuje své obchody dostupnými prostředky zajištění proti poklesu hodnoty aktiva v důsledku negativního vývoje trhů.

#### *Riziko likvidity*

Emitent je při své podnikatelské činnosti vystaven riziku časového nesouladu příchozích a odchozích hotovostních toků, zejména v krátkém období. Riziko spočívá v nepředvídatelném omezení příchozích toků hotovosti oproti odcházejícím, nebo neočekávanému nárůstu odchozích toků hotovosti vzhledem k objemu příchozích. Nedostatečně spolehlivý cash – flow Emitenta ohrožuje jeho schopnost dostát svým závazkům z emise Dluhopisů v den splatnosti.

Aby Emitent zabezpečil dostatek likvidity v den splatnosti Dluhopisů, vytváří zvláštní portfolio vysoce likvidních aktiv, které mohou být v krátkém čase proměněny v likvidní prostředky k vyrovnání závazků z emise Dluhopisů. Řízením likvidity a monitorováním rizika likvidity se zabývají zvláštní útvary v bance. Management sleduje budoucí peněžní toky a likviditu na denní bázi.

#### *Operační riziko*

Operační riziko je riziko ztráty vyplývající z neadekvátnosti nebo selhání interních procesů, lidí a systémů nebo externích událostí. Operační rizika zahrnují rizika právní, compliance a daňová.

Důsledné sledování a oznamování událostí operačního rizika vyplývá z nastavených kontrolních mechanismů Emitenta a je vedle obecně preventivní povinnosti spočívající v dodržování platných vnitrobankovních norem a postupů úkolem každého zaměstnance. Emitent čelí řadě rizik jako je riziko podvodů na straně klienta, zaměstnanců, chyby nebo zneužití na straně zaměstnanců, rizika vyplývající ze selhání protistrany. Významným ohrožením je ztráta nebo neoprávněné použití informací, které Emitent eviduje o svých klientech. I když Emitent implementoval řadu kontrolních mechanismů k zamezení operačního rizika, není možné s úplností vyloučit že v budoucnu nebude Emitent takovému riziku vystaven a že utrpí ztráty z nich plynoucí, které ohroží schopnost dostát svým závazkům z emise Dluhopisů.

Proti Emitentovi jsou vedeny soudní spory, vznikající v rámci běžné činnosti. Dále proti Emitentovi probíhají spory ve vztahu k různým požadavkům a nárokům speciální povahy. Emitent se rovněž hájí proti různým prvním aktivitám týkajících se smluvních sporů. Přestože se Emitent domnívá, že verdikt ve prospěch nebo neprospěch Emitenta v různých sporech, do kterých je zapojen, nebude mít významný dopad na finanční situaci, budoucí provozní výsledky či peněžní toky, konečný výsledek těchto sporů a jejich dopad na finanční situaci nemůže být s přiměřenou jistotou určen.

### *Další rizika*

Reputační riziko je jedním z klíčových, které mimořádně ohrožuje hospodářský výsledek Emitenta. Bankovní sektor s částečným krytím vkladů, jakým je i český bankovní sektor, je mimořádně citlivý na reputaci, stabilitu a dobrou pověst všech jeho subjektů. Nepříznivé hospodářské výsledky, nemožnost dostát svým závazkům a poškozená reputace jednoho nebo málo subjektů finančního sektoru může spustit "run" na banky, bankovní paniku a hromadné vybírání vkladů věřiteli. Situace by se mohla vyvinout ve všeobecnou krizi finančních trhů. Tato situace by znamenala významnou redukci podnikatelských aktivit Emitenta a mimořádné snížení schopnosti dostát svým závazkům z emise Dluhopisů.

Významným rizikem pro Emitenta je personální riziko. Kvalita zaměstnanců je podstatná pro stanovení a plnění strategických cílů Emitenta. Odchody zaměstnanců a neschopnost najít kvalifikovanou pracovní sílu by se mohly negativně promítnout do obchodních aktivit, finanční situace a hospodářského výsledku Emitenta. Personální potíže tak můžou mít negativní vliv na schopnost Emitenta dostát svým závazkům vyplývajících z emise Dluhopisů.

Rizikovým faktorem pro emitenta jsou také regulatorní zásahy do hospodářské činnosti Emitenta. Emitent podléhá rozsáhlé bankovní regulaci ze strany ČNB. Emitent musí dodržovat pravidla týkající se kapitálové přiměřenosti, obezřetného podnikání a jiná pravidla, které omezují podnikatelskou činnost Emitenta s přímým vlivem na konečný hospodářský výsledek. V případě, že dojde ke změně regulatorních předpisů, bude je muset Emitent implementovat do svých procesů, co může dále omezovat jeho svobodné podnikatelské aktivity.

Nezanedbatelným rizikem pro Emitenta je riziko strategické, či makroekonomické. Finanční sektor České republiky se vyznačuje značnou konkurencí, ve kterém působí množství subjektů nabízejících obdobné finanční produkty jako Emitent. Lze dále očekávat zvýšení konkurenčních tlaků se vstupem dalších zahraničních bank a specializovaných finančních institucí na český bankovní trh. Pokud emitent nebude schopen reagovat na tyto zvyšující se konkurenční tlaky adekvátní strategií posilování své pozice na trhu a inovativností ve své podnikatelské činnosti, může se to negativně projevit na výsledcích jeho hospodaření a na schopnosti dostát svým závazkům z emise Dluhopisů.

Hospodářský výsledek Emitenta je ovlivněn celkovou hospodářskou situací v České republice. Pokles výkonnosti hospodářství může negativně ovlivnit výsledek podnikání Emitenta. Emitent je do značné míry závislý na podnikatelské aktivitě a objemu nových realizovaných investic. Hospodářská aktivita ovlivňuje objem podnikatelských úvěrů i úvěrů fyzickým osobám a následně i placené úroky, které jsou významnou složkou příjmů Emitenta. V případě vážných poklesů hospodářské činnosti v České republice, může dojít ke snížení schopnosti či úplné neschopnosti Emitenta dostát svým závazkům z emise Dluhopisů.

### **Skupina ČSOB**

Riziko je přirozenou součástí aktivit skupiny ČSOB a jeho řízení společně s řízením kapitálu je zásadní pro výsledky a finanční zdraví skupiny. Skupina řídí rizika a kapitál v procesu jeho průběžné identifikace, měření a sledování za použití systému stanovených limitů a kontrol. Skupina primárně alokuje kapitál do svých dceřiných společností a obchodních jednotek tak, aby bylo dosaženo přijatelného poměru mezi riziky a výnosy. Systém řízení rizik a kapitálu ve skupině je vyvíjen v souladu s interními požadavky na řízení rizik a kapitálu, v souladu s požadavky Basel II, Basel III (po jeho implementaci) a v souladu s regulačními požadavky ČNB.

Organizace řízení rizik a kapitálu je ve skupině založena na principech oddělení akceptace rizika od jeho řízení a kontroly. Cílem řízení je v úzké spolupráci s obchodními odděleními dosahovat přijatelné rovnováhy mezi výnosy a riziky, nikoli pouze minimalizovat rizika. Řízení rizik a kapitálu je ve skupině centralizováno na úrovni ČSOB. Nicméně každá z dceřiných a přidružených společností a společných podniků skupiny má vlastní oddělení pro řízení a kontrolu rizik. Všechna rozhodnutí přijatá na skupinové úrovni jsou pro dceřiné a přidružené společnosti a společné podniky považována za doporučení a vyžadují konečné schválení příslušným orgánem dceřiné a přidružené společnosti či společného podniku.

**III. INFORMACE ZAHRNUTÉ ODKAZEM**

<b>Informace</b>	<b>Dokument</b>	<b>str.</b>
Konsolidovaná účetní závěrka Emitenta za účetní období končící 31.12.2010	Výroční zpráva Emitenta za rok 2010	52 - 146
Konsolidovaná účetní závěrka Emitenta za účetní období končící 31.12.2009	Výroční zpráva Emitenta za rok 2009	52 - 135
Nekonsolidovaná účetní závěrka Emitenta za účetní období končící 31.12.2010	Výroční zpráva Emitenta za rok 2010	150 - 242
Nekonsolidovaná účetní závěrka Emitenta za účetní období končící 31.12.2009	Výroční zpráva Emitenta za rok 2009	138 - 220
Výrok auditora ke konsolidované účetní závěrce Emitenta za rok 2010	Výroční zpráva Emitenta za rok 2010	50 - 51
Výrok auditora k nekonsolidované účetní závěrce Emitenta za rok 2010	Výroční zpráva Emitenta za rok 2010	148 - 149
Výrok auditora ke konsolidované účetní závěrce Emitenta za rok 2009	Výroční zpráva Emitenta za rok 2009	50 - 51
Výrok auditora k nekonsolidované účetní závěrce Emitenta za rok 2009	Výroční zpráva Emitenta za rok 2009	136 - 137
Konsolidované mezitímní finanční údaje Emitenta	Prezentace - Výsledky skupiny ČSOB za tři čtvrtletí roku 2011	37, 39 - 40
Nekonsolidované mezitímní finanční údaje Emitenta	Informace uveřejňované bankou podle vyhlášky ČNB č. 123/2007 Sb. – Informace o ČSOB k 30.9.2011 (Příloha č. 6)	13 - 16

Elektronické adresy odkazovaných dokumentů:

**Výroční zpráva za rok 2010:**

[http://www.csob.cz/WebCsob/Csob/O-CSOB/Vztahy-k-investorum/Vyrocnni-pololetni-zpravy/Vyrocnni-zpravy/VZ\\_CSOb\\_2010.pdf](http://www.csob.cz/WebCsob/Csob/O-CSOB/Vztahy-k-investorum/Vyrocnni-pololetni-zpravy/Vyrocnni-zpravy/VZ_CSOb_2010.pdf)

**Výroční zpráva za rok 2009:**

[http://www.csob.cz/WebCsob/Csob/O-CSOB/Vztahy-k-investorum/Vyrocnni-pololetni-zpravy/Vyrocnni-zpravy/VZ\\_CSOb\\_2009.pdf](http://www.csob.cz/WebCsob/Csob/O-CSOB/Vztahy-k-investorum/Vyrocnni-pololetni-zpravy/Vyrocnni-zpravy/VZ_CSOb_2009.pdf)

**Prezentace – Výsledky skupiny ČSOB za tři čtvrtletí roku 2011**

[http://www.csob.cz/WebCsob/Csob/O-CSOB/Vztahy-k-investorum/Financni-informace/CSOb\\_prezentace\\_vysledku\\_3Q2011\\_cz.pdf](http://www.csob.cz/WebCsob/Csob/O-CSOB/Vztahy-k-investorum/Financni-informace/CSOb_prezentace_vysledku_3Q2011_cz.pdf)

**Informace uveřejňované bankou podle vyhlášky ČNB č. 123/2007 Sb. – Informace o ČSOB k 30.9.2011 (Příloha č. 6 Údaje o finanční situaci ČSOB):**

[http://www.csob.cz/WebCsob/Csob/O-CSOB/Vztahy-k-investorum/Povinne-informace/Info-dle-pozadavku-CNB/CSOb\\_informace.pdf](http://www.csob.cz/WebCsob/Csob/O-CSOB/Vztahy-k-investorum/Povinne-informace/Info-dle-pozadavku-CNB/CSOb_informace.pdf)

#### IV. SPOLEČNÉ EMISNÍ PODMÍNKY DLUHOPISŮ

Dluhopisy vydávané v rámci tohoto Dluhopisového programu (dále též "**Dluhopisy**") jsou vydávány podle Zákona o dluhopisech společností Československá obchodní banka, a. s., se sídlem Praha 1 – Nové Město, Na Příkopě 854/14, PSC: 115 20, Česká republika, IČ: 00 00 13 50, zapsanou v obchodním rejstříku vedeném Městským soudem v Praze, oddíl B XXXVI, vložka 46 (dále též "**Emitent**"). Dluhopisy se řídí těmito Emisními podmínkami a dále příslušným Doplněkem Emisních podmínek.

Nestanoví-li Doplněk Emisních podmínek jinak a nedojde-li ke změně v souladu s článkem 11.1.2 Emisních podmínek, pak služby administrátora spojené s výplatami úrokových výnosů a splacením Dluhopisů zajišťuje přímo sám Emitent. Pro kteroukoli konkrétní emisi Dluhopisů může Emitent pověřit výkonem služeb administrátora spojených s výplatami úrokových výnosů a splacením Dluhopisů jinou osobu s příslušným oprávněním k výkonu takové činnosti (Emitent nebo taková jiná osoba dále též "**Administrátor**"). V případě, že Emitent pověří výkonem služeb administrátora spojených s výplatami úrokových výnosů a splacením Dluhopisů jinou osobu, vztah mezi Emitentem a takovým Administrátorem v souvislosti s prováděním plateb Majitelům Dluhopisů a Majitelům Kupónů a v souvislosti s některými dalšími administrativními úkony v souvislosti s emisí Dluhopisů bude upraven smlouvou uzavřenou mezi Emitentem a takovým Administrátorem ve vztahu ke konkrétní emisi Dluhopisů (každá taková smlouva dále též "**Smlouva s administrátorem**"). Stejnopis Smlouvy s administrátorem bude v takovém případě k dispozici k nahlédnutí Majitelům Dluhopisů a Majitelům Kupónů v běžné pracovní době v Určené provozovně Administrátora.

Nestanoví-li příslušný Doplněk Emisních podmínek jinak a nedojde-li ke změně v souladu s článkem 11.2.2 Emisních podmínek, pak služby agenta pro výpočty spojené s prováděním výpočtů ve vztahu k některým konkrétním emisím Dluhopisů bude zajišťovat přímo sám Emitent. Pro kteroukoli konkrétní emisi Dluhopisů může Emitent pověřit výkonem služeb agenta pro výpočty spojených s prováděním výpočtů jinou osobu s příslušným oprávněním k výkonu takové činnosti (Emitent nebo taková jiná osoba dále též "**Agent pro výpočty**").

Tyto Emisní podmínky, které budou stejné pro jednotlivé emise Dluhopisů vydávané v rámci Dluhopisového programu, byly spolu s Prospektem schváleny Komisí v souladu se Zákonem o dluhopisech a Zákonem o cenných papírech dne 11.11.2003, rozhodnutím č.j. 45/N/919/2003/2, které nabylo právní moci dne 13.11.2003. ISIN Dluhopisů a Kupónů (jsou-li vydávány a je-li požadován v souladu se Zákonem o dluhopisech) každé jednotlivé emise Dluhopisů vydané v rámci Dluhopisového programu bude přidělen Komisí zvlášť a bude uveden v příslušném Doplněku Emisních podmínek. Každá jednotlivá emise Dluhopisů vydávaná v rámci Dluhopisového programu může být tvořena registrovanými nebo neregistrovanými Dluhopisy a může nebo nemusí být veřejně nabízena tak, jak bude upřesněno v příslušném Doplněku Emisních podmínek. (Pro odstranění pochybností platí, že termíny "registrovaný Dluhopis", "neregistrovaný Dluhopis" a "veřejně nabízený Dluhopis" mají význam, jaký je jim přisuzován v Zákoně o cenných papírech).

Tyto společné Emisní podmínky budou vždy pro každou konkrétní emisi Dluhopisů vydávanou v rámci Dluhopisového programu upřesněny Doplněkem Emisních podmínek obsaženým v Emisním dodatku, který bude zvlášť schválen Komisí podle příslušných právních předpisů. Emisní podmínky každé konkrétní emise Dluhopisů vydávané v rámci Dluhopisového programu budou tedy tvořeny ustanoveními těchto společných Emisních podmínek a ustanoveními Doplněku Emisních podmínek obsaženými v příslušném Emisním dodatku schváleném Komisí.

Kterékoli ustanovení těchto společných Emisních podmínek může být Doplněkem Emisních podmínek pro kteroukoli konkrétní emisi Dluhopisů vydávanou v rámci Dluhopisového programu upraveno či pozměněno. V případě jakýchkoli rozporů mezi těmito společnými Emisními podmínkami a příslušným Doplněkem Emisních podmínek platným pro kteroukoli konkrétní emisi Dluhopisů vydávanou v rámci Dluhopisového programu mají ve vztahu k takové konkrétní emisi Dluhopisů přednost ustanovení příslušného Doplněku Emisních podmínek. Tím však není dotčeno znění těchto společných Emisních podmínek ve vztahu k jakékoli jiné konkrétní emisi Dluhopisů vydané v rámci Dluhopisového programu.

Některé výrazy používané v těchto Emisních podmínkách jsou definovány v článku 15 těchto Emisních podmínek.

##### 1. Obecná charakteristika Dluhopisů

###### 1.1 Podoba, forma, jmenovitá hodnota a další charakteristiky Dluhopisů

Dluhopisy vydávané v rámci tohoto Dluhopisového programu mohou být vydány jako zaknihované cenné papíry nebo listinné cenné papíry, ve formě na jméno nebo na doručitele. Podoba a forma jednotlivých Dluhopisů vydávaných v rámci konkrétní emise Dluhopisů bude určena v příslušném Doplněku Emisních podmínek. Dluhopisy budou vydány každý ve jmenovité hodnotě, v celkové předpokládané jmenovité hodnotě, v počtu, číslování a měně uvedené v příslušném Doplněku Emisních podmínek.

Nestanoví-li příslušný Doplněk Emisních podmínek jinak, nebudou s Dluhopisy spojena žádná předkupní nebo výměnná práva. Název každé emise Dluhopisů vydávané v rámci Dluhopisového programu bude stanoven v příslušném Doplněku Emisních podmínek.

###### 1.2 Majitelé Dluhopisů a Kupónů, převod Dluhopisů a Kupónů

###### 1.2.1 Oddělení práv na výnos z Dluhopisů

Oddělení práva na výnos Dluhopisů vydaných v rámci tohoto Dluhopisového programu formou vydání kupónů jako samostatných cenných papírů na doručitele, s nimiž je spojeno právo na výplatu výnosu (dále též "**Kupóny**"), se vylučuje, není-li v příslušném Doplněku Emisních podmínek výslovně stanoveno jinak.

### 1.2.2 Převoditelnost Dluhopisů a Kupónů

Není-li v příslušném Doplnku Emisních podmínek stanoveno jinak, není převoditelnost Dluhopisů ani Kupónů nijak omezena, avšak s tím, že převody Dluhopisů a Kupónů mohou být pozastaveny v souvislosti s vydáním konkrétních kusů listinných Dluhopisů (jak je stanoveno v článku 1.2.4 těchto Emisních podmínek) a v souvislosti se splacením nebo předčasným splacením Dluhopisů a Kupónů (jak je stanoveno v článku 7.3 těchto Emisních podmínek).

### 1.2.3 Majitelé a převody zaknihovaných Dluhopisů a Kupónů

- (a) Majitelem zaknihovaného Dluhopisu (dále též "**Majitel Dluhopisu**") a/nebo zaknihovaného Kupónu (dále též "**Majitel Kupónu**") je osoba, která je podle platných právních předpisů registrována jako majitel takového Dluhopisu a/nebo Kupónu ve Středisku cenných papírů, popřípadě v jiné zákonem stanovené evidenci majitelů zaknihovaných cenných papírů v České republice, která by evidenci ve Středisku cenných papírů nahradila, nebo v evidenci jiné osoby oprávněné nebo pověřené vedením evidence cenných papírů nebo její části v souladu s právními předpisy České republiky (Středisko cenných papírů, jakýkoliv jeho právní nástupce nebo jiná osoba oprávněná nebo pověřená vedením evidence zaknihovaných cenných papírů nebo její části v souladu s právními předpisy České republiky společně dále též "**Středisko**"), není-li prokázán opak.
- (b) K převodu zaknihovaných Dluhopisů na doručitele i na jméno a Kupónů dochází registrací tohoto převodu ve Středisku v souladu s platnými předpisy Střediska.
- (c) Emitent a Administrátor budou pokládat každého Majitele Dluhopisu a Majitele Kupónu, za jejich oprávněného majitele ve všech ohledech a provádět mu platby v souladu s těmito Emisními podmínkami a příslušným Doplnkem Emisních podmínek.

### 1.2.4 Majitelé a převody listinných Dluhopisů a Kupónů

- (a) Pokud nebude v Doplnku Emisních podmínek stanoveno jinak, budou listinné Dluhopisy zpočátku zastoupeny sběrným dluhopisem v listinné podobě bez Kupónů (dále také jen "**Sběrný dluhopis**"). Sběrný dluhopis bude v den vydání Dluhopisů příslušné emise Dluhopisů uložen u Administrátora nebo u jiné osoby s příslušným oprávněním k výkonu takové činnosti, která bude uvedena v příslušném Doplnku Emisních podmínek. Na celkové jmenovité hodnotě Sběrného dluhopisu se Majitelé Dluhopisů podílejí určitým počtem kusů Dluhopisů, aniž je těmto Dluhopisům přidělováno pořadové číslo. Sběrný dluhopis je v souladu se Zákonem o dluhopisech společným majetkem majitelů podílů na Sběrném dluhopise. V případě, že dojde k předčasnému splacení některých kusů Dluhopisů, kterými se Majitelé Dluhopisů podílejí na celkové jmenovité hodnotě Sběrného dluhopisu, pak se celková jmenovitá hodnota Sběrného dluhopisu sníží odpovídajícím způsobem. Majitel podílu na Sběrném dluhopisu je majitelem takového počtu jednotlivých Dluhopisů, který odpovídá velikosti jeho podílu na Sběrném dluhopisu, a má veškerá práva, která přísluší Majiteli Dluhopisu, a dále právo, aby mu Emitent na žádost vydal v souladu s těmito Emisními podmínkami a příslušným Doplnkem Emisních podmínek konkrétní kusy Dluhopisů a Kupónů (mají-li být vydávány). Konkrétní kusy Dluhopisů budou vydány Majitelům Dluhopisů Administrátorem ve lhůtách a za podmínek stanovených v příslušném Doplnku Emisních podmínek. Není-li v příslušném Doplnku Emisních podmínek stanoveno jinak, platí, že konkrétní kusy Dluhopisů (spolu s kupónovým archem obsahujícím Kupóny, jsou-li vydávány) budou vydány Majitelům Dluhopisů v Určené provozovně Administrátora, avšak pouze v případě, že dojde k Případu neplnění závazků uvedenému v článku 9 těchto Emisních podmínek, a to na žádost Majitelů Dluhopisů, kterou může kterýkoliv Majitel Dluhopisu podat nejdříve poté, kdy Administrátor v souladu s článkem 9 těchto Emisních podmínek obdržel první řádné Oznámení o předčasném splacení (jak je tento pojem definován v článku 9 těchto Emisních podmínek). Faktické vydání konkrétních kusů Dluhopisů a Kupónů (jsou-li vydávány) bude Administrátorem provedeno co nejdříve po (i) podání žádosti o výměnu podle předchozí věty a (ii) vytištění konkrétních kusů Dluhopisů a Kupónů v souladu s příslušnými platnými právními předpisy. Emitent je povinen zajistit vytištění konkrétních kusů Dluhopisů a Kupónů (jsou-li vydávány) v nejkratší rozumně možné době poté, co mu bude Administrátorem oznámeno doručení první žádosti o vydání konkrétních kusů Dluhopisů a Kupónů v souladu s tímto odstavcem. Pro vyloučení pochybností platí, že Emitent nebude v prodlžení s plněním svých povinností podle tohoto odstavce, pokud budou Dluhopisy vytištěny a bude umožněna jejich výměna Majitelům Dluhopisů a Kupónů (budou-li vydávány) v době obvyklé pro vytištění listinných cenných papírů s obdobnými parametry jako Dluhopisy.
- (b) Práva spojená s Dluhopisy je ve vztahu k Emitentovi oprávněna vykonávat osoba (dále též "**Majitel Dluhopisu**"), kterou je (i) v případě listinných Dluhopisů znějících na doručitele osoba, která předloží příslušný Dluhopis na doručitele a (ii) v případě listinných Dluhopisů znějících na jméno osoba uvedená v Seznamu Majitelů Dluhopisů, která předloží příslušný Dluhopis na jméno; v případě existence Sběrného dluhopisu je pak Majitelem Dluhopisů v každém případě osoba, která je v evidenci Administrátora (nebo jiné osoby s příslušným oprávněním k výkonu takové činnosti, která bude uvedena v příslušném Doplnku Emisních podmínek) vedena jako osoba podílející se na Sběrném dluhopisu určitým počtem kusů Dluhopisů. Práva spojená s listinným Kupónem je ve vztahu k Emitentovi oprávněna vykonávat osoba (dále též "**Majitel Kupónu**"), která předloží příslušný Kupón.
- (c) K převodu Dluhopisů, kterými se příslušný Majitel Dluhopisů podílí na Sběrném dluhopisu, dochází registrací tohoto převodu v evidenci Administrátora (nebo jiné osoby s příslušným oprávněním k výkonu takové činnosti, která bude uvedena v příslušném Doplnku Emisních podmínek). Před vydáním konkrétních kusů Dluhopisů může Administrátor (nebo jiná osoba uvedená v příslušném Doplnku Emisních podmínek, která vede evidenci podílů na Sběrném dluhopisu) učinit oznámení Majitelům Dluhopisů v souladu s článkem 13 těchto Emisních podmínek, ve kterém Administrátor (nebo jiná osoba uvedená v příslušném Doplnku Emisních podmínek, která vede evidenci podílů na Sběrném dluhopisu) může stanovit den, počínaje kterým budou převody podílů na Sběrném dluhopisu pozastaveny, přičemž na výzvu Administrátora (nebo jiné osoby uvedené v příslušném Doplnku Emisních podmínek, která vede evidenci podílů na Sběrném dluhopisu) je Majitel Dluhopisů povinen k takovému pozastavení převodů poskytnout potřebnou součinnost. Administrátor (nebo jiná osoba uvedená v příslušném Doplnku Emisních podmínek, která vede evidenci podílů na



Sběrném dluhopisu) nebude registrovat jakékoli převody podílů na Sběrném dluhopisu počínaje tímto dnem, přičemž ale platí, že tento den nesmí předcházet dni, počínaje kterým si Majitelé Dluhopisů budou moci vyzvednout konkrétní kusy Dluhopisů o více než 7 (sedm) Pracovních dní.

- (d) K převodu listinných Dluhopisů znějících na doručitele a listinných Kupónů dochází jejich předáním.
- (e) K převodu listinných Dluhopisů znějících na jméno dochází jejich rubopisem ve prospěch nového Majitele Dluhopisů a jejich předáním; vůči Emitentovi je takový převod účinný až zápisem o změně Majitele Dluhopisu v Seznamu Majitelů Dluhopisů.
- (f) Emitent a Administrátor budou pokládat každého Majitele Dluhopisu a Majitele Kupónu za jejich oprávněného majitele ve všech ohledech a provádět mu platby v souladu s těmito Emisními podmínkami a příslušným Doplňkem Emisních podmínek.

## **2. Datum a způsob emise Dluhopisů, emisní kurz**

### **2.1 Datum emise; Emisní lhůta**

Datum emise každé emise Dluhopisů bude uvedeno v příslušném Doplňku Emisních podmínek. Pokud Emitent nevydá k Datu emise všechny Dluhopisy tvořící příslušnou emisí Dluhopisů, může zbylé Dluhopisy vydat kdykoli v průběhu Emisní lhůty, a to i postupně, není-li v příslušném Doplňku Emisních podmínek stanoveno jinak. Bez zbytečného odkladu po uplynutí Emisní lhůty oznámí Emitent Majitelům Dluhopisů a Majitelům Kupónů způsobem stanoveným v článku 13 těchto Emisních podmínek celkovou jmenovitou hodnotu všech vydaných Dluhopisů tvořících příslušnou emisí, avšak jen v případě, že taková celková jmenovitá hodnota všech vydaných Dluhopisů dané emise je nižší nebo vyšší než celková předpokládaná jmenovitá hodnota příslušné emise Dluhopisů.

### **2.2 Emisní kurz**

Emisní kurz (příp. způsob jeho určení) všech Dluhopisů vydávaných k Datu emise bude stanoven v Doplňku Emisních podmínek. Emisní kurz jakýchkoli Dluhopisů vydávaných během Emisní lhůty po Datu emise bude vždy určen Emitentem tak, aby zohledňoval převažující aktuální podmínky na trhu. Tam, kde je to relevantní, bude k částce emisního kurzu jakýchkoli Dluhopisů vydaných po Datu emise dále připočten odpovídající alikvotní úrokový výnos.

### **2.3 Způsob a místo úpisu Dluhopisů**

Způsob a místo úpisu Dluhopisů jednotlivé emise Dluhopisů vydávané v rámci tohoto Dluhopisového programu, včetně údajů o osobách, které se podílejí na zabezpečení vydání Dluhopisů, budou stanoveny v příslušném Doplňku Emisních podmínek.

## **3. Status Dluhopisů**

Dluhopisy vydané v rámci jednotlivých emisí tohoto Dluhopisového programu (a veškeré Emitentovy platební závazky vůči Majitelům Dluhopisů, případně Majitelům Kupónů, vyplývající z Dluhopisů, případně z Kupónů) zakládají přímé, nezajištěné, nepodmíněné a nepodřízené závazky Emitenta, které jsou a vždy budou co do pořadí svého uspokojení rovnocenné (pari passu) jak mezi sebou navzájem, tak i alespoň rovnocenné vůči všem dalším současným i budoucím nepodřízeným a nezajištěným závazkům Emitenta, s výjimkou těch závazků Emitenta, u nichž stanoví jinak kogentní ustanovení právních předpisů. Emitent se zavazuje zacházet za stejných podmínek se všemi Majiteli Dluhopisů a Majiteli Kupónů stejné emise stejně.

## **4. Negativní závazek**

Emitent se zavazuje, že do doby plného splacení všech svých závazků vyplývajících ze všech Dluhopisů a Kupónů v rámci tohoto Dluhopisového programu vydaných a dosud nesplacených nezřídí a nedovolí zřízení zástavního práva nebo jiného práva ke svému současnému nebo budoucímu majetku ve prospěch třetích osob k zajištění jakéhokoli dluhu ve formě dluhopisů, pokud zároveň obdobným způsobem, nebo jiným způsobem schváleným usnesením Schůze podle článku 12 Emisních podmínek, nezajistí závazky z dosud nesplacených Dluhopisů a Kupónů vydaných podle těchto Emisních podmínek.

## **5. Výnos**

### **5.1 Dluhopisy s pevným úrokovým výnosem**

- (a) Dluhopisy označené v příslušném Doplňku Emisních podmínek jako Dluhopisy s pevným úrokovým výnosem budou úročeny pevnou úrokovou sazbou stanovenou v takovém Doplňku Emisních podmínek.
- (b) Úrokové výnosy budou narůstat od prvního dne každého Výnosového období (jak je tento pojem definován v článku 15 těchto Emisních podmínek) do posledního dne, který se do takového Výnosového období ještě zahrnuje, při úrokové sazbě dle odstavce (a) shora.
- (c) Úrokový výnos za každé Výnosové období je splatný v Den výplaty úroků (jak je tento pojem definován v článku 7.2 těchto Emisních podmínek).
- (d) Dluhopisy přestanou být úročeny Dnem splatnosti dluhopisů, ledaže by po splnění všech podmínek a náležitostí bylo splacení dlužné částky Emitentem neoprávněně zadrženo nebo odmítnuto. V takovém případě bude nadále nabíhat úrokový výnos při úrokové sazbě uvedené v odstavci (a) shora až do (i) dne, kdy Majitelům Dluhopisů budou vyplaceny

veškeré k tomu dni splatné částky nebo (ii) dne, kdy Administrátor oznámí Majitelům Dluhopisů, že obdržel veškeré částky splatné v souvislosti s Dluhopisy, ledaže by po tomto oznámení došlo k dalšímu neoprávněnému zadržení nebo odmítnutí plateb, a to podle toho, která z výše uvedených skutečností nastane dříve.

- (e) Částka úrokového výnosu příslušející k jednomu Dluhopisu za každé období jednoho běžného roku se stanoví jako násobek jmenovité hodnoty takového Dluhopisu (popřípadě její nesplacené části, není-li jmenovitá hodnota splatná jednorázově) a příslušné úrokové sazby (vyjádřené desetinným číslem). Částka úrokového výnosu příslušející k jednomu Dluhopisu za jakékoli období kratší jednoho běžného roku se stanoví jako násobek jmenovité hodnoty takového Dluhopisu (popřípadě její nesplacené části, není-li jmenovitá hodnota splatná jednorázově), příslušné úrokové sazby (vyjádřené desetinným číslem) a příslušného Zlomku dní.

## 5.2 Dluhopisy s pohyblivým úrokovým výnosem

### 5.2.1 Úročení Dluhopisů s pohyblivým úrokovým výnosem

- (a) Dluhopisy označeny v příslušném Doplňku emisních podmínek jako Dluhopisy s pohyblivým úrokovým výnosem budou úročeny pohyblivou úrokovou sazbou odpovídající (i) příslušné Referenční sazbě upravené o příslušnou Marži (je-li relevantní) nebo (ii) výsledné hodnotě vzorce pro výpočet úrokové sazby případně stanoveného v Doplňku Emisních podmínek, do kterého bude dosazena hodnota Referenční sazby, případně příslušné Marže (je-li relevantní), vždy během jednotlivých na sebe navazujících Výnosových období.
- (b) Úrokové výnosy budou narůstat od prvního dne každého Výnosového období do posledního dne, který se do takového Výnosového období ještě zahrnuje, při úrokové sazbě platné pro takové Výnosové období. Není-li v příslušném Doplňku Emisních podmínek uvedeno jinak, pak u Dluhopisů, které mají být přijaty k obchodování na Burzu cenných papírů Praha, a.s., platí bez ohledu na předcházející, že v případě, že úroková sazba platná pro jakékoli Výnosové období je zjišťována až (i) v průběhu takového Výnosového období, avšak dříve než 2 (dva) Pracovní dny před koncem takového Výnosového období, pak úrokový výnos příslušející k takovému Dluhopisu narůstá počínaje druhým Pracovním dnem po Dni stanovení Referenční sazby do konce takového Výnosového období při upravené úrokové sazbě, přičemž upravená úroková sazba je taková sazba, při níž naroste na Dluhopisu za období, po které úrokový výnos narůstá, stejný úrokový výnos, který by narostl, pokud by narůstal při zjištěné (tj neupravené) úrokové sazbě rovnoměrně po celé Výnosové období, nebo (ii) 2 (dva) Pracovní dny před koncem Výnosového období nebo později, pak úrokový výnos příslušející k takovému Dluhopisu za předmětné Výnosové období naroste jednorázově ke druhému Pracovnímu dni po Dni stanovení Referenční sazby, nejspozději však k příslušnému Dni výplaty úroku. Po dobu, kdy úrokový výnos nenarůstá, platí, že úroková sazba je rovna nule.
- (c) Není-li v příslušném Doplňku Emisních podmínek stanoveno jinak, bude úroková sazba pro každé Výnosové období Agentem pro výpočty zaokrouhlena na základě matematických pravidel na dvě desetinná místa podle třetího desetinného místa. Úrokovou sazbu pro každé Výnosové období sdělí Agent pro výpočty ihned po jejím stanovení Administrátorovi, který ji bez zbytečného odkladu oznámí Majitelům Dluhopisů v souladu s článkem 13 těchto Emisních podmínek.
- (d) Úrokový výnos za každé Výnosové období je splatný v Den výplaty úroků.
- (e) Dluhopisy přestanou být úročeny Dnem splatnosti dluhopisů, ledaže by po splnění všech podmínek a náležitostí bylo splacení dlužné částky Emitentem neoprávněně zadrženo nebo odmítnuto. V takovém případě bude nadále nabíhat úrokový výnos při úrokové sazbě uvedené v odstavci (a) shora až do (i) dne, kdy Majitelům Dluhopisů budou vyplaceny veškeré k tomu dni splatné částky nebo (ii) dne, kdy Administrátor oznámí Majitelům Dluhopisů, že obdržel veškeré částky splatné v souvislosti s Dluhopisy, ledaže by po tomto oznámení došlo k dalšímu neoprávněnému zadržení nebo odmítnutí plateb, a to podle toho, která z výše uvedených skutečností nastane dříve.
- (f) Částka úrokového výnosu příslušející k jednomu Dluhopisu za období jednoho běžného roku se stanoví jako násobek jmenovité hodnoty takového Dluhopisu (popřípadě její nesplacené části, není-li jmenovitá hodnota splatná jednorázově) a příslušné úrokové sazby (vyjádřené desetinným číslem). Částka úrokového výnosu příslušející k jednomu Dluhopisu za jakékoli období kratší jednoho běžného roku se stanoví jako násobek jmenovité hodnoty takového Dluhopisu (popřípadě její nesplacené části, není-li jmenovitá hodnota splatná jednorázově), příslušné úrokové sazby (vyjádřené desetinným číslem) a příslušného Zlomku dní. Předchozí ustanovení tohoto písmena (f) se nepoužije v případech, kdy úrokový výnos Dluhopisu je počítán na základě Referenční sazby určené na základě Indexu, Koše, Směnného kurzu nebo jiné hodnoty dle článků 5.2.3 až 5.2.6 těchto Emisních podmínek. Nestanoví-li Doplňek těchto Emisních podmínek jinak, pak v těchto případech se částka úrokového výnosu příslušející k jednomu Dluhopisu za jedno Výnosové období (bez ohledu na jeho délku) stanoví jako násobek jmenovité hodnoty takového Dluhopisu (popřípadě její nesplacené části, není-li jmenovitá hodnota splatná jednorázově) a příslušné úrokové sazby (vyjádřené desetinným číslem).

### 5.2.2 Určení hodnoty Referenční sazby na základě úrokové sazby

Má-li být hodnota Referenční sazby určena na základě úrokové sazby nebo úrokových sazeb, bude hodnota Referenční sazby pro příslušné Výnosové období vypočítána způsobem stanoveným v příslušném Doplňku Emisních podmínek a příslušná úroková sazba nebo úrokové sazby budou odečteny Agentem pro výpočty ze Zdroje v příslušný den a v hodinu, v kterou je to v příslušném Finančním centru obvyklé.

### 5.2.3 *Určení hodnoty Referenční sazby na základě Indexu*

Má-li být hodnota Referenční sazby určena na základě Indexu, bude hodnota Referenční sazby pro příslušné Výnosové období rovna procentuální změně hodnoty takového Indexu mezi předchozím Dnem stanovení Referenční sazby (jedná-li se o první Výnosové období, pak mezi dnem, na který by připadal Den stanovení Referenční sazby při fikci, že takovému prvnímu Výnosovému období předcházelo Výnosové období o stejné délce) a Dnem stanovení Referenční sazby pro příslušné Výnosové období.

Hodnoty příslušného Indexu budou odečteny Agentem pro výpočty z příslušného Zdroje v příslušný den jako konečné hodnoty příslušného obchodního dne. Nebude-li v Doplňku Emisních podmínek nebo v těchto Emisních podmínkách uvedeno jinak, platí, že Zdrojem je v případě Indexu příslušná strana obrazovky Reuters Screen Service (popřípadě jiný náhradní oficiální zdroj, kde bude Index uváděn).

Dojde-li od posledního data, ke kterému byla hodnota Indexu Agentem pro výpočty zjišťována, ke změně složení Indexu, váhy některé složky tvořící Index nebo k jakékoli jiné úpravě, v jejímž důsledku by dle výhradního uvážení Agentu pro výpočty nebyla hodnota Indexu po takové úpravě v podstatných ohledech porovnatelná s hodnotou Indexu před takovou úpravou, pak hodnotu Indexu po takové úpravě stanoví Agent pro výpočty dle svého výhradního uvážení tak, aby takto stanovená hodnota v podstatných ohledech odpovídala hodnotě, kterou by Index měl při fikci, že k takové úpravě nedošlo (tj. aby hodnoty Indexu před a po takové úpravě byly porovnatelné).

Dojde-li k zániku Indexu (a není-li k dispozici žádný dle výhradního názoru Agentu pro výpočty rozumně přijatelný Index, který by zaniklý Index v podstatných ohledech nahradil a který by byl se zaniklým Indexem porovnatelný), pak hodnotu Indexu určí Agent pro výpočty dle svého výhradního uvážení tak, aby takto stanovená hodnota byla v podstatných ohledech porovnatelná s hodnotou Indexu počítanou podle vzorce a metody před takovou změnou.

Při výkonu svého výhradního uvážení a názoru ve všech případech uvedených výše je Agent pro výpočty povinen jednat s odbornou péčí obchodníka s cennými papíry a v souladu s praxí obvyklou v dané době na kapitálových trzích.

### 5.2.4 *Určení hodnoty Referenční sazby na základě Koše*

Má-li být hodnota Referenční sazby určena na základě Koše, bude hodnota Referenční sazby pro příslušné Výnosové období rovna procentuální změně hodnoty takového Koše mezi předchozím Dnem stanovení Referenční sazby (jedná-li se o první Výnosové období, pak mezi dnem, na který by připadal Den stanovení Referenční sazby při fikci, že takovému prvnímu Výnosovému období předcházelo Výnosové období o stejné délce) a Dnem stanovení Referenční sazby pro příslušné Výnosové období.

Není-li vzorec výpočtu hodnoty Koše uveden v Doplňku Emisních podmínek, stanoví hodnotu Koše Agent pro výpočty jako vážený průměr hodnot jednotlivých položek tvořících Koš, kde každá položka má váhu stanovenou v Doplňku Emisních podmínek, přičemž není-li žádná váha pro jednotlivé položky v Doplňku Emisních podmínek stanovena, platí, že každá položka má váhu stejnou. Hodnoty jednotlivých položek, které Koš tvoří, odečte Agent pro výpočty z příslušného Zdroje stanoveného v Doplňku Emisních podmínek, přičemž, není-li v Doplňku Emisních podmínek uvedeno jinak, platí, že dojde-li k zániku některé položky, která Koš tvoří, nebo k jiné změně, v jejímž důsledku by dle výhradního uvážení Agentu pro výpočty nebyla hodnota takové položky v podstatných ohledech porovnatelná s její dříve zjištěnou hodnotou, pak hodnotu takové položky stanoví dle svého výhradního uvážení Agent pro výpočty tak, aby hodnota Koše v podstatných ohledech odpovídala hodnotě, kterou by Koš měl při fikci, že k takové změně nedošlo (tj. aby hodnoty Koše před a po takové změně byly porovnatelné). Nebude-li v Doplňku Emisních podmínek nebo v těchto Emisních podmínkách uvedeno jinak, platí, že Zdrojem je v případě jednotlivých položek tvořících Koš příslušná strana obrazovky Reuters Screen Service (popřípadě jiný náhradní oficiální zdroj, kde budou položky tvořící Koš uváděny).

Při výkonu svého výhradního uvážení a názoru ve všech případech uvedených výše je Agent pro výpočty povinen jednat s odbornou péčí obchodníka s cennými papíry a v souladu s praxí obvyklou v dané době na kapitálových trzích.

### 5.2.5 *Určení hodnoty Referenční sazby na základě Směnného kurzu*

Má-li být hodnota Referenční sazby určena na základě Směnného kurzu, bude hodnota Referenční sazby pro příslušné Výnosové období rovna procentuální změně hodnoty takového Směnného kurzu mezi předchozím Dnem stanovení Referenční sazby (jedná-li se o první Výnosové období, pak mezi dnem, na který by připadal Den stanovení Referenční sazby při fikci, že takovému prvnímu Výnosovému období předcházelo Výnosové období o stejné délce) a Dnem stanovení Referenční sazby pro příslušné Výnosové období.

Hodnota Směnného kurzu bude odečtena Agentem pro výpočty v příslušnou hodinu a den z příslušného Zdroje.

### 5.2.6 *Určení hodnoty Referenční sazby na základě jiné hodnoty*

Má-li být hodnota Referenční sazby určena na základě jiné hodnoty nebo hodnot nebo matematického vzorce zahrnujícího jednu nebo více sazeb či hodnot, bude taková hodnota či hodnoty či matematický vzorec a způsob vypočtení Referenční sazby pro příslušné Výnosové období specifikován v příslušném Doplňku Emisních podmínek.

### 5.2.7 *Minimální úroková sazba Dluhopisů*

Pokud příslušný Doplňek Emisních podmínek stanoví minimální výši úrokové sazby Dluhopisů nebo minimální výši Referenční sazby, pak v případě, že by úroková sazba Dluhopisů nebo hodnota Referenční sazby (podle toho, co je relevantní) vypočtená Agentem pro výpočty pro jakékoli příslušné Výnosové období byla nižší, než minimální výše úrokové sazby Dluhopisů nebo minimální výše Referenční sazby stanovená v takovém Doplňku Emisních podmínek, bude úroková sazba Dluhopisů nebo hodnota Referenční sazby (podle toho, co je relevantní) pro takové Výnosové období rovna minimální výši úrokové sazby Dluhopisů nebo minimální výši Referenční sazby (podle toho, co je relevantní) pro takové Výnosové období. Nestanoví-li

příslušný Doplněk Emisních podmínek jinak, platí, že minimální výše úrokové sazby Dluhopisů nebo minimální výše Referenční sazby (podle toho, co je relevantní) platí pro všechna Výnosová období.

#### 5.2.8 Maximální úroková sazba Dluhopisů

Pokud příslušný Doplněk Emisních podmínek stanoví maximální výši úrokové sazby Dluhopisů nebo maximální výši Referenční sazby, pak v případě, že by úroková sazba Dluhopisů nebo hodnota Referenční sazby (podle toho, co je relevantní) vypočtená Agentem pro výpočty pro jakékoli příslušné Výnosové období byla vyšší, než maximální výše úrokové sazby Dluhopisů nebo maximální výše Referenční sazby stanovená v takovém Doplněku Emisních podmínek, bude úroková sazba Dluhopisů nebo hodnota Referenční sazby (podle toho, co je relevantní) pro takové Výnosové období rovna maximální výši úrokové sazby Dluhopisů nebo maximální výši Referenční sazby (podle toho, co je relevantní) pro takové Výnosové období. Nestanoví-li příslušný Doplněk Emisních podmínek jinak, platí, že maximální výše úrokové sazby Dluhopisů nebo maximální výše Referenční sazby (podle toho, co je relevantní) platí pro všechna Výnosová období.

### 5.3 Dluhopisy s výnosem na bázi diskontu

- (a) Dluhopisy označené v příslušném Doplněku Emisních podmínek jako Dluhopisy s výnosem na bázi diskontu nebudou úročeny. Výnos z takových Dluhopisů je představován rozdílem mezi emisním kurzem a jmenovitou hodnotou každého takového Dluhopisu.
- (b) Jestliže částka (jmenovitá hodnota nebo Diskontovaná hodnota) v souvislosti s jakýmkoli neúročným Dluhopisem s výnosem na bázi diskontu není Emitentem řádně splacena v termínu její splatnosti, bude taková splatná částka úročena příslušnou Diskontní sazbou, a to až do (i) dne, kdy Majitelům Dluhopisů budou vyplaceny veškeré k tomu dni splatné částky nebo (ii) dne, kdy Administrátor oznámí Majitelům Dluhopisů, že obdržel veškeré částky splatné v souvislosti s Dluhopisy, ledaže by po tomto oznámení došlo k dalšímu neoprávněnému zadržení nebo odmítnutí plateb, a to podle toho, která z výše uvedených skutečností nastane dříve. V případech, kdy jde o výpočet za období kratší jednoho roku, se tento výpočet provádí na základě příslušného Zlomku dní stanoveného v příslušném Doplněku Emisních podmínek.

### 5.4 Dluhopisy s jiným určením výnosu

Doplněk Emisních podmínek může stanovit jiný způsob určení výnosu Dluhopisu, včetně alternativního způsobu stanovení výnosu pro různá Výnosová období nebo po dobu, kdy jsou splněny podmínky uvedené v Doplněku Emisních podmínek.

## 6. Splacení Dluhopisů

### 6.1 Konečné splacení

Pokud nedojde k předčasnému splacení Dluhopisů Emitentem z důvodů stanovených v těchto Emisních podmínkách nebo v příslušném Doplněku Emisních podmínek vztahujícím se ke konkrétní emisi Dluhopisů, bude jmenovitá hodnota Dluhopisů (popřípadě jiná hodnota, která je případně uvedena v Doplněku Emisních podmínek jako hodnota, kterou Emitent vyplatí Majitelům Dluhopisů při splatnosti Dluhopisů) splacena ke Dni konečné splatnosti dluhopisů, a to v souladu s článkem 7 těchto Emisních podmínek. Není-li v příslušném Doplněku Emisních podmínek stanoveno jinak, bude celá jmenovitá hodnota Dluhopisů (popřípadě jiná hodnota, která je případně uvedena v Doplněku Emisních podmínek jako hodnota, kterou Emitent vyplatí Majitelům dluhopisů při splatnosti Dluhopisů) splacena jednorázově ke Dni konečné splatnosti dluhopisů.

### 6.2 Předčasné splacení z rozhodnutí Emitenta

#### 6.2.1 Přípustnost předčasného splacení z rozhodnutí Emitenta

Není-li v příslušném Doplněku Emisních podmínek stanoveno jinak, Emitent není oprávněn na základě svého rozhodnutí splatit Dluhopisy přede Dnem konečné splatnosti Dluhopisů dané emise s výjimkou předčasného splacení Dluhopisů v majetku Emitenta v souladu s článkem 6.5 těchto Emisních podmínek.

#### 6.2.2 Oznámení o předčasném splacení

Je-li v příslušném Doplněku Emisních podmínek stanoveno datum nebo data předčasného splacení Dluhopisů z rozhodnutí Emitenta, pak Emitent má právo dle své úvahy předčasně splatit všechny dosud nesplacené Dluhopisy dané emise ke kterémukoli takovému datu, avšak za předpokladu, že toto své rozhodnutí oznámí Majitelům Dluhopisů v souladu s článkem 13 těchto Emisních podmínek nejdříve 60 (šedesát) dní a nejpозději 45 (čtyřicet pět) dní před takovým příslušným datem předčasného splacení (dále též "**Den předčasné splatnosti dluhopisů**").

#### 6.2.3 Předčasné splacení

Oznámení o předčasném splacení z rozhodnutí Emitenta podle článku 6.2.2 těchto Emisních podmínek je neodvolatelné a zavazuje Emitenta předčasně splatit všechny Dluhopisy dané emise v souladu s ustanoveními tohoto článku 6.2 a příslušného Doplněku Emisních podmínek. V takovém případě budou všechny nesplacené Dluhopisy dané emise Emitentem splaceny v hodnotě stanovené v příslušném Doplněku Emisních podmínek spolu s narostlým a dosud nevyplaceným úrokem (pokud je relevantní). Pokud k Dluhopisům dané emise byly vydány Kupóny, musejí spolu s každým Dluhopisem být vráceny i všechny k němu náležející Kupóny, které ještě nejsou splatné, jinak se Hodnota nevráceného kupónu odečte od částky splatné takovému Majiteli Dluhopisu a bude vyplacena příslušnému Majiteli Kupónu, avšak pouze proti odevzdání příslušného Kupónu. Všechny Kupóny náležející k Dluhopisům, které nejsou spolu s Dluhopisy vráceny, se stávají splatnými ke dni bezprostředně následujícímu po Dni předčasné splatnosti dluhopisů, a to v Hodnotě nevráceného kupónu.

### 6.3 Předčasné splacení z rozhodnutí Majitelů Dluhopisů

#### 6.3.1 Přípusnost předčasného splacení z rozhodnutí Majitelů Dluhopisů

Není-li v příslušném Doplnku Emisních podmínek stanoveno jinak, Majitel Dluhopisů není oprávněn požádat o předčasné splacení Dluhopisů přede Dnem konečné splatnosti Dluhopisů dané emise s výjimkou předčasného splacení Dluhopisů v souladu s ustanoveními článků 9., 12.4.1 a 12.4.2 těchto Emisních podmínek.

#### 6.3.2 Oznámení o předčasném splacení

Je-li v příslušném Doplnku Emisních podmínek stanoveno datum nebo data předčasného splacení Dluhopisů z rozhodnutí Majitelů Dluhopisů, pak má kterýkoli Majitel Dluhopisů příslušné emise právo požádat o předčasné splacení části nebo všech jím vlastněných a dosud nesplacených Dluhopisů dané emise ke kterémukoli takovému datu, avšak za předpokladu, že toto své rozhodnutí oznámí písemným oznámením určeným Emitentovi a doručeným na adresu Určené provozovny Administrátora nejdříve 60 (šedesát) dní a nejpozději 45 (čtyřicet pět) dní před takovým příslušným datem předčasného splacení (dále také jen "**Den předčasné splatnosti dluhopisů**").

#### 6.3.3 Předčasné splacení

Oznámení o předčasném splacení z rozhodnutí Majitelů Dluhopisů podle článku 6.3.2 těchto Emisních podmínek je neodvolatelné a zavazuje příslušného Majitele Dluhopisu předložit k předčasnému splacení všechny Dluhopisy dané emise, o jejichž předčasnou splatnost požádal v oznámení dle článku 6.3.2 shora, v souladu s ustanoveními tohoto článku 6.3 a příslušného Doplnku Emisních podmínek, a poskytnout Emitentovi případně Administrátorovi veškerou součinnost, kterou Emitent případně Administrátor mohou v souvislosti s takovým předčasným splacením požadovat. V takovém případě budou všechny takové nesplacené Dluhopisy dané emise Emitentem splaceny v hodnotě stanovené v příslušném Doplnku Emisních podmínek spolu s narostlým a dosud nevyplaceným úrokem (pokud je relevantní). Pokud k Dluhopisům dané emise byly vydány Kupóny, musejí spolu s každým Dluhopisem být vráceny i všechny k němu náležející Kupóny, které ještě nejsou splatné, jinak se Hodnota nevráceného kupónu odečte od částky splatné takovému Majiteli Dluhopisu a bude vyplacena Majiteli Kupónu, avšak pouze proti odevzdání příslušného Kupónu. Všechny Kupóny náležející k Dluhopisům, které nejsou spolu s Dluhopisy vráceny, se stávají splatnými ke stejnému dni jako všechny Dluhopisy, a to v Hodnotě nevráceného kupónu.

### 6.4 Odkoupení Dluhopisů

Není-li v příslušném Doplnku Emisních podmínek stanoveno jinak, Emitent je oprávněn Dluhopisy kdykoliv odkupovat na trhu nebo jinak za jakoukoli cenu.

### 6.5 Zrušení Dluhopisů

Dluhopisy odkoupené v souladu s ustanovením článku 6.4 těchto Emisních podmínek nezanikají a je na uvážení Emitenta, zda je bude držet ve svém majetku a případně je znovu prodá, či zda je oznámením Administrátorovi učiní předčasně splatnými. V takovém případě Dluhopisy bez dalšího zanikají z titulu splnutí práva a povinnosti (závazku) v jedné osobě (příčemž pro vyloučení pochybností platí, že ustanovení článku 7.3 těchto Emisních podmínek se nepoužije).

### 6.6 Domněnka splacení

V případě, že Emitent v souladu s těmito Emisními podmínkami uhradí Administrátorovi na účet určený k provádění plateb Majitelům Dluhopisů celou částku Splatné hodnoty dluhopisů a naběhlých úrokových výnosů (pokud je relevantní) splatnou v souvislosti se splacením Dluhopisů ve smyslu ustanovení článků 5., 6., 9., 12.4.1 a 12.4.2 těchto Emisních podmínek a v souladu s příslušným Doplnkem Emisních podmínek, všechny závazky Emitenta z Dluhopisů budou pro účely článku 4 těchto Emisních podmínek považovány za plně splacené ke dni připsání příslušných částek na příslušný účet Administrátora.

## 7. Platební podmínky

### 7.1 Měna plateb

Emitent se zavazuje vyplácet úrokový výnos a splatit Splatnou hodnotu dluhopisů výlučně v měně, ve které je v příslušném Doplnku Emisních podmínek denominována jmenovitá hodnota Dluhopisů, není-li podle příslušného Doplnku Emisních podmínek přípustné vyplácení úrokového výnosu a/nebo splacení Splatné hodnoty dluhopisů v jiné měně nebo měnách. Úrokový výnos (pokud je to relevantní) bude vyplácen Majitelům Dluhopisů nebo Majitelům Kupónů a Splatná hodnota dluhopisů bude splacena Majitelům Dluhopisů za podmínek stanovených těmito Emisními podmínkami a daňovými, devizovými a ostatními příslušnými právními předpisy České republiky účinnými v době provedení příslušné platby a v souladu s nimi.

### 7.2 Den výplaty

Výplaty úrokových výnosů a splacení Splatné hodnoty dluhopisů budou Emitentem prováděny k datům uvedeným v těchto Emisních podmínkách a v příslušném Doplnku Emisních podmínek (každý takový den podle smyslu dále také též "**Den výplaty úroků**" nebo "**Den konečné splatnosti dluhopisů**" nebo "**Den předčasné splatnosti dluhopisů**" nebo každý z těchto dní též "**Den výplaty**"), a to prostřednictvím Administrátora. Pokud je v příslušném Doplnku Emisních podmínek stanoveno, že dochází k úpravě Dnů výplaty v souladu s konvencí Pracovního dne, pak platí, že pokud by jakýkoli Den výplaty připadl na den, který není Pracovní den, bude takový Den výplaty namísto toho připadat na takový Pracovní den, který:

- (a) je nejbližší následujícím Pracovním dnem, a to v případě, že v Doplnku Emisních podmínek je stanovena konvence Pracovního dne "**Následující**"; nebo

- (b) je nejbližší následujícím Pracovním dnem, avšak v případě, že by takový nejbližší následující Pracovní den spadl do dalšího kalendářního měsíce, bude Den výplaty namísto toho připadat na nejbližší předcházející Pracovní den, a to v případě, že v Doplňku Emisních podmínek je stanovena konvence Pracovního dne "**Upravená následující**"; nebo
- (c) je nejbližší předcházejícím Pracovním dnem, a to v případě, že v Doplňku Emisních podmínek je stanovena konvence Pracovního dne "**Předcházející**",

příčemž, není-li v příslušném Doplňku Emisních podmínek stanoveno jinak, Emitent nebude povinen platit úrok nebo jakékoli jiné dodatečné částky za jakýkoli časový odklad vzniklý v důsledku stanovené konvence Pracovního dne.

### 7.3 Určení práva na obdržení výplat souvisejících s Dluhopisy

#### 7.3.1 Zaknihované Dluhopisy

- (a) Není-li v těchto Emisních podmínkách stanoveno jinak, oprávněné osoby, kterým bude Emitent vyplácet úrokové výnosy ze zaknihovaných Dluhopisů, jsou (i) v případě, že nedošlo k oddělení práva na výnos Dluhopisů podle článku 1.2.1 těchto Emisních podmínek, osoby, které budou evidovány jako Majitelé Dluhopisů ve Středisku ke konci příslušného Rozhodného dne pro výplatu úrokového výnosu (dále též "**Oprávněné osoby**") a (ii) v případě, že došlo k oddělení práva na výnos Dluhopisů podle článku 1.2.1 těchto Emisních podmínek, osoby, které budou evidovány jako Majitelé Kupónů ve Středisku ke konci příslušného Rozhodného dne pro výplatu úrokového výnosu (dále též "**Oprávněné osoby**"). Pro účely určení příjemce úrokového výnosu nebudou Emitent ani Administrátor přihlížet k převodům Dluhopisů nebo Kupónů učiněným počínaje Datem ex-kupón týkajícím se takové platby, včetně tohoto dne.
- (b) Není-li v těchto Emisních podmínkách stanoveno jinak, oprávněné osoby, kterým Emitent splatí Splatnou hodnotu dluhopisů v případě zaknihovaných Dluhopisů, jsou osoby, které budou evidovány jako Majitelé Dluhopisů ve Středisku ke konci příslušného Rozhodného dne pro splacení dluhopisů (dále též "**Oprávněné osoby**"). Pro účely určení příjemce Splatné hodnoty dluhopisů nebudou Emitent ani Administrátor přihlížet k převodům Dluhopisů učiněným počínaje Datem ex-jistina až do příslušného Dne splatnosti dluhopisů. Pokud to nebude odporovat platným právním předpisům, mohou být převody všech Dluhopisů pozastaveny počínaje Datem ex-jistina až do příslušného Dne splatnosti dluhopisů, přičemž na výzvu Administrátora je Majitel Dluhopisů povinen k takovému pozastavení převodů poskytnout potřebnou součinnost.

#### 7.3.2 Listinné Dluhopisy

- (a) Není-li v těchto Emisních podmínkách stanoveno jinak, a v případě, že nedošlo k oddělení práva na výnos Dluhopisů podle článku 1.2.1 těchto Emisních podmínek, jsou oprávněné osoby, kterým bude Emitent vyplácet úrokové výnosy z listinných Dluhopisů zastoupených podílem na Sběrném dluhopisu, osoby, které budou evidovány u Administrátora (nebo u jiné osoby uvedené v příslušném Doplňku Emisních podmínek, která vede evidenci podílů na Sběrném dluhopisu) jako osoby podílející se na Sběrném dluhopisu určitým počtem kusů Dluhopisů ke konci příslušného Rozhodného dne pro výplatu úrokového výnosu (dále též "**Oprávněné osoby**"). Pro účely určení příjemce úrokového výnosu nebudou Emitent ani Administrátor přihlížet k převodům Dluhopisů zastoupených podílem na Sběrném dluhopisu, učiněným počínaje Datem ex-kupón týkajícím se takové platby, včetně tohoto dne. Po vydání konkrétních kusů Dluhopisů v souladu s článkem 1.2.4 těchto Emisních podmínek budou Oprávněnými osobami, kterým bude Emitent vyplácet úrokové výnosy z listinných Dluhopisů, (i) osoby, které předloží Administrátorovi v Platebním místě příslušný Dluhopis na doručitele nebo osoby, které jsou vedeny jako Majitelé Dluhopisů na jméno v Seznamu Majitelů Dluhopisů a které předloží Administrátorovi v Platebním místě příslušný Dluhopis na jméno, a (ii) pokud došlo k oddělení práva na výnos Dluhopisů podle článku 1.2.1 těchto Emisních podmínek, osoby, které odevzdají Administrátorovi příslušné Kupóny v Platebním místě.
- (b) Není-li v těchto Emisních podmínkách stanoveno jinak, oprávněné osoby, kterým Emitent splatí Splatnou hodnotu dluhopisů v případě listinných Dluhopisů zastoupených podílem na Sběrném dluhopisu jsou osoby, které budou evidovány u Administrátora (nebo u jiné osoby uvedené v příslušném Doplňku Emisních podmínek, která vede evidenci podílů na Sběrném dluhopisu) jako osoby podílející se na Sběrném dluhopisu určitým počtem kusů Dluhopisů ke konci příslušného Rozhodného dne pro splacení dluhopisů (dále též "**Oprávněné osoby**"). Pro účely určení příjemce Splatné hodnoty dluhopisů zastoupených podílem na Sběrném dluhopisu nebudou Emitent ani Administrátor přihlížet k převodům Dluhopisů zastoupených podílem na Sběrném dluhopisu učiněným počínaje Datem ex-jistina až do příslušného Dne splatnosti dluhopisů. Pokud to nebude odporovat platným právním předpisům, mohou být převody všech Dluhopisů pozastaveny počínaje Datem ex-jistina až do příslušného Dne splatnosti dluhopisů, přičemž na výzvu Administrátora je Majitel Dluhopisů povinen k takovému pozastavení převodů poskytnout potřebnou součinnost. Po vydání konkrétních kusů Dluhopisů v souladu s článkem 1.2.4 těchto Emisních podmínek budou Oprávněnými osobami, kterým Emitent splatí Splatnou hodnotu dluhopisů v případě listinných Dluhopisů (i) v případě listinných Dluhopisů znějících na doručitele osoby, které odevzdají Administrátorovi příslušné Dluhopisy v Platebním místě a (ii) v případě listinných Dluhopisů znějících na jméno osoby, které jsou vedeny jako Majitelé Dluhopisů na jméno v Seznamu Majitelů Dluhopisů a které odevzdají Administrátorovi příslušný Dluhopis v Platebním místě.

### 7.4 Provádění plateb

Administrátor bude provádět platby v souvislosti s Dluhopisy Oprávněným osobám (i) bezhotovostním převodem na jejich bankovní účet nebo (ii), bude-li tak výslovně stanoveno v příslušném Doplňku Emisních podmínek, v hotovosti na místech uvedených v příslušném Doplňku Emisních podmínek (dále též "**Platební místo**"). Veškeré platby v souvislosti s Dluhopisy a Kupóny (jsou-li vydávány) budou ve všech případech prováděny v souladu s obecně závaznými právními předpisy České republiky účinnými k datu provedení plateb.

#### 7.4.1 *Provádění plateb bezhotovostním převodem*

- (a) Administrátor bude provádět platby Oprávněným osobám bezhotovostním převodem na jejich účet podle pokynu, který příslušná Oprávněná osoba udělí Administrátorovi na adresu Určené provozovny věrohodným způsobem nejpozději 5 (pět) Pracovních dní přede Dnem výplaty. Pokyn bude mít formu podepsaného písemného prohlášení, s úředně ověřeným podpisem nebo podpisy, které bude obsahovat dostatečnou informaci o výše zmíněném účtu umožňující Administrátorovi platbu provést a bude doloženo originálem nebo úředně ověřenou kopií platného výpisu z obchodního rejstříku příjemce platby ne starší 3 (tři) měsíců, je-li Oprávněnou osobou právnická osoba zapisující se do obchodního rejstříku (popř. originál nebo úředně ověřenou kopii výpisu z obdobného zahraničního registru, je-li Oprávněnou osobou zahraniční právnická osoba zapisující se do takového registru), a originálem nebo úředně ověřenou kopií potvrzení o daňovém domicilu příjemce platby pro příslušné daňové období (takový pokyn spolu s výpisem z obchodního rejstříku a potvrzením o daňovém domicilu a ostatními případně příslušnými přílohami dále též "**Instrukce**"). V případě originálů cizích úředních listin nebo úředního ověření v cizině se vyžaduje připojení příslušného vyššího nebo dalšího ověření, popřípadě Doložky o ověření apostilou. Instrukce musí být v obsahu a formě vyhovující rozumným požadavkům Administrátora, přičemž Administrátor bude oprávněn vyžadovat dostatečně uspokojivý důkaz o tom, že osoba, která Instrukci podepsala, je oprávněna jménem Oprávněné osoby takovou Instrukci podepsat. Takový důkaz musí být Administrátorovi doručen taktéž nejpozději 5 (pět) Pracovních dní přede Dnem výplaty. V tomto ohledu bude Administrátor zejména oprávněn požadovat (i) předložení plné moci s úředně ověřeným podpisem či podpisy v případě, že Oprávněná osoba bude zastupována (v případě potřeby s úředně ověřeným překladem do českého jazyka) a (ii) dodatečné potvrzení Instrukce od Oprávněné osoby. Bez ohledu na toto své oprávnění nebudou Administrátor ani Emitent povinni jakkoli prověřovat správnost, úplnost nebo pravost takových Instrukcí a neponesou žádnou odpovědnost za škody způsobené prodlením Oprávněné osoby s doručením Instrukce ani nesprávností či jinou vadou takové Instrukce. Pokud Instrukce obsahuje všechny náležitosti podle tohoto článku, je Administrátorovi sdělena v souladu s tímto článkem a ve všech ostatních ohledech vyhovuje požadavkům tohoto článku, je považována za řádnou.
- (b) Závazek Emitenta zaplatit jakoukoli dlužnou částku v souvislosti s Dluhopisy se považuje za splněný řádně a včas, pokud je příslušná částka poukázána Oprávněné osobě v souladu s řádnou Instrukcí podle odstavce (a) tohoto článku a pokud je nejpozději v příslušný den splatnosti takové částky odepsána z účtu Administrátora. Pokud kterákoli Oprávněná osoba nedodala Administrátorovi řádnou Instrukci v souladu s odstavcem (a) tohoto článku, pak závazek Emitenta zaplatit jakoukoli dlužnou částku se považuje vůči takové Oprávněné osobě za splněný řádně a včas, pokud je příslušná částka poukázána Oprávněné osobě v souladu s řádnou Instrukcí podle odstavce (a) tohoto článku a pokud je nejpozději do 5 (pěti) Pracovních dní ode dne, kdy Administrátor obdržel řádnou Instrukci odepsána z účtu Administrátora, přičemž platí, že taková Oprávněná osoba nemá nárok na jakýkoli úrok či doplatek za takový časový odklad.
- (c) V případě provádění jakýchkoli plateb na základě odevzdání nebo předložení konkrétních kusů listinných Dluhopisů nebo Kupónů je podmínkou provedení platby v den její splatnosti v souladu s odstavcem (b) tohoto článku, že příslušné listinné Dluhopisy nebo Kupóny budou odevzdány nebo předloženy příslušnou Oprávněnou osobou Administrátorovi v souladu s článkem 7.3.2 těchto Emisních podmínek nejpozději 5 (pět) Pracovních dní před příslušným Dnem výplaty. V případě, že Oprávněná osoba odevzdá nebo předloží Administrátorovi příslušné Dluhopisy nebo Kupóny později, provede Administrátor platbu nejpozději do 5 (pěti) Pracovních dní od data odevzdání nebo předložení takových Dluhopisů nebo Kupónů, přičemž platí, že taková Oprávněná osoba nemá nárok na jakýkoli úrok či doplatek za takový časový odklad. Další podmínky tohoto článku 7.4 týkající se včasného doručení řádné Instrukce Administrátorovi zůstávají nedotčeny.
- (d) Emitent ani Administrátor nejsou odpovědní za zpoždění výplaty jakékoli dlužné částky způsobené tím, že (i) Oprávněná osoba včas nedodala řádnou Instrukci nebo nedodala další dokumenty nebo informace požadované od ní v tomto článku 7.4, (ii) taková Instrukce, dokumenty nebo informace byly neúplné nebo nesprávné nebo (iii) takové zpoždění bylo způsobeno okolnostmi, které nemohl Emitent nebo Administrátor ovlivnit, a Oprávněné osobě v takovém případě nevzniká žádný nárok na jakýkoli doplatek či úrok za takto způsobený časový odklad příslušné platby.

#### 7.4.2 *Provádění plateb v hotovosti*

- (a) Bude-li tak výslovně stanoveno v Doplnku Emisních podmínek, bude na žádost Oprávněné osoby Administrátor provádět platby v souvislosti s Dluhopisy Oprávněné osobě v hotovosti v Platebním místě Administrátora. Administrátor bude oprávněn vyžadovat identifikaci Oprávněné osoby nebo dostatečně uspokojivý důkaz o tom, že osoba, která požaduje platbu v hotovosti je oprávněna jménem Oprávněné osoby platbu v hotovosti přijmout. V tomto ohledu bude Administrátor zejména oprávněn požadovat (i) předložení dokumentu prokazujícího totožnost Oprávněné osoby (v případě fyzické osoby občanský průkaz nebo pas), je-li Oprávněnou osobou právnická osoba zapisující se do obchodního rejstříku, je třeba předložit též originál nebo úředně ověřenou kopii platného výpisu z obchodního rejstříku příjemce platby ne starší 3 (tři) měsíců (popř. originál nebo úředně ověřenou kopii výpisu z obdobného zahraničního registru, je-li Oprávněnou osobou zahraniční právnická osoba), (ii) originál nebo úředně ověřenou kopií potvrzení o daňovém domicilu příjemce platby pro příslušné daňové období a v případě, že Oprávněná osoba bude zastupována, též (iii) předložení plné moci s úředně ověřeným podpisem či podpisy. V případě, že jakýkoliv z požadovaných dokumentů je v jiném než českém jazyce, je třeba společně s originálem dokumentu předložit i jeho úředně ověřený překlad do českého jazyka. V případě originálů cizích úředních listin nebo úředního ověření v cizině se vyžaduje připojení příslušného vyššího nebo dalšího ověření, popřípadě Doložky o ověření apostilou. Bez ohledu na toto své oprávnění nebudou Administrátor ani Emitent povinni jakkoli prověřovat správnost, úplnost nebo pravost předložených dokumentů a neponesou žádnou odpovědnost za škody způsobené prodlením Oprávněné osoby s doručením požadovaných dokumentů ani nesprávností či jinou vadou takových dokumentů. Provádění hotovostních plateb v souvislosti s Dluhopisy se řídí obchodními podmínkami Administrátora platnými v době jejich výplaty.

- (b) Závazek Emitenta zaplatit jakoukoli dlužnou částku v souvislosti s Dluhopisy se považuje za splněný řádně a včas, pokud je příslušná částka vyplacena v hotovosti Oprávněné osobě v souladu s odstavcem (a) tohoto článku v příslušný den splatnosti takové částky nebo v takový den, ve kterém je to z hlediska technických možností Administrátora nejlépe možné. Pokud kterákoli Oprávněná osoba nepředloží Administrátorovi veškeré dokumenty požadované Administrátorem v souladu s odstavcem (a) tohoto článku, Administrátor platbu neprovede. Přičemž v takovém případě platí, že taková Oprávněná osoba nemá nárok na jakýkoli úrok či doplatek za takový časový odklad hotovostní výplaty.
- (c) V případě provádění jakýchkoli plateb na základě odevzdání nebo předložení konkrétních kusů listinných Dluhopisů nebo Kupónů je podmínkou provedení hotovostní platby v den její splatnosti, že příslušné listinné Dluhopisy nebo Kupóny budou odevzdány nebo předloženy příslušnou Oprávněnou osobou Administrátorovi v souladu s článkem 7.3.2. těchto Emisních podmínek.
- (d) Emitent ani Administrátor nejsou odpovědní za zpoždění výplaty jakékoli dlužné částky způsobené tím, že (i) Oprávněná osoba včas nedodala dokumenty nebo informace požadované od ní v tomto článku 7.4.2, (ii) takové dokumenty nebo informace byly neúplné nebo nesprávné nebo (iii) takové zpoždění bylo způsobeno okolnostmi, které nemohl Emitent nebo Administrátor ovlivnit, a Oprávněné osobě v takovém případě nevzniká žádný nárok na jakýkoli doplatek či úrok za takto způsobený časový odklad příslušné platby.

### 7.5. Změny v provádění plateb

Emitent nebo Administrátor se souhlasem Emitenta, je-li Administrátor osobou rozdílnou od Emitenta, jsou oprávněni rozhodnout o změně způsobu provádění plateb. Toto rozhodnutí bude Majitelům dluhopisů nebo Majitelům Kupónů oznámeno v souladu s článkem 13 těchto Emisních podmínek.

## 8. Zdanění

Splacení jmenovité hodnoty a výplaty úrokových výnosů z Dluhopisů budou podléhat srážce daní a/nebo poplatků v souladu příslušnými právními předpisy České republiky, přičemž Emitent nebude povinen hradit Majitelům Dluhopisů nebo Majitelům Kupónů (jsou-li vydávány) žádné další částky jako náhradu těchto srážek daní nebo poplatků, pokud v příslušném Doplňku Emisních podmínek není stanoveno jinak.

## 9. Předčasná splatnost Dluhopisů v Případech neplnění závazků

### 9.1 Případy neplnění závazků

Pokud nastane kterákoli z níže uvedených skutečností a taková skutečnost bude trvat (každá z takových skutečností dále též "**Případ neplnění závazků**"):

- (a) jakákoli platba v souvislosti s Dluhopisy nebo Kupóny, kterých se taková platba týká, nebude provedena v souladu s článkem 7 těchto Emisních podmínek a takové porušení zůstane nenapraveno déle než 10 (deset) Pracovních dní ode dne, kdy byl Emitent na tuto skutečnost písemně upozorněn kterýmkoliv Majitelem Dluhopisu dopisem doručeným Emitentovi nebo na adresu Určené provozovny Administrátora, nebo
- (b) Emitent nesplní nebo nedodrží jakýkoliv podstatný závazek (jiný než uvedený pod bodem (a) výše) vyplývající z těchto Emisních podmínek nebo ze Smlouvy s administrátorem (bude-li tato smlouva uzavřena) a takové porušení zůstane nenapraveno po 30 (třicet) kalendářních dní ode dne, kdy byl Emitent na tuto skutečnost písemně upozorněn kterýmkoliv Majitelem nebo Majiteli dluhopisů, jejichž souhrnná jmenovitá hodnota činí alespoň 25% (dvacet pět procent) celkové jmenovité hodnoty všech dosud nesplacených nebo Emitentem neodkoupených Dluhopisů, dopisem doručeným Emitentovi nebo na adresu Určené provozovny Administrátora, nebo
- (c) jakýkoliv splatný peněžitý závazek nebo závazky Emitenta, včetně závazků vyplývajících z ručení poskytnutého Emitentem, přesahující ve svém úhrnu částku 1 000 mil. Kč (nebo jí odpovídající částku v jiné měně), nebude Emitentem řádně uhrazen i přes předchozí upozornění dané Emitentovi věřitelem, že takový závazek nebo závazky jsou splatné, a tento závazek nebo závazky zůstanou přesto nesplaceny po více než 10 (deset) Pracovních dní od data takového předchozího upozornění nebo data, ke kterému uplynul věřitelem poskytnutý odklad nebo které stanovila dohoda mezi Emitentem a příslušným věřitelem; to neplatí pro případ, kdy Emitent v dobré víře vede zákonem předepsaným způsobem spor ohledně závazku co do jeho existence, výše nebo důvodu a platbu uskuteční do 15-ti (patnácti) Pracovních dní ode dne pravomocného rozhodnutí příslušného orgánu v této věci, kterým byl Emitent uznán povinným plnit, případně v delší lhůtě, pokud tak stanoví příslušné pravomocné rozhodnutí, nebo
- (d) Emitent přestane podnikat nebo na základě pravomocného rozhodnutí příslušného orgánu přestane být oprávněn podnikat jako banka, nebo
- (e) na majetek Emitenta byl prohlášen konkurs nebo byl v řízení proti Emitentovi návrh na konkurs zamítnut pro nedostatek majetku nebo byl Emitentem podán návrh na vyrovnání, anebo
- (f) bylo vydáno pravomocné rozhodnutí nebo přijato platné usnesení o zrušení Emitenta s likvidací,

přičemž nedojde ke vzdání se práv vyplývajících z existence takové události nebo nebude předem udělen souhlas k takové události ze strany Majitelů Dluhopisů, pak:

- (1) pokud nastane jakýkoliv Případ neplnění závazků uvedený v článku 9.1 písm. (a), (e) a (f) může kterýkoli Majitel Dluhopisů dle své úvahy písemným oznámením (dále též "**Oznámení o předčasném splacení**") doručeným Emitentovi na adresu Určené provozovny Administrátora požádat s uvedením důvodu o předčasné splacení (i) v případě jakýchkoli úročených zaknihovaných Dluhopisů nebo jakýchkoli úročených listinných Dluhopisů jmenovité hodnoty takových Dluhopisů (popřípadě takové jiné hodnoty, která je případně uvedena v Doplňku Emisních podmínek jako hodnota,



kerou Emitent vyplatí Majitelům Dluhopisů při předčasné splatnosti Dluhopisů), jejichž je majitelem, a dosud nevyplaceného narostlého úroku na těchto Dluhopisech v souladu s článkem 5.1 nebo 5.2 těchto Emisních podmínek, ke Dni předčasné splatnosti dluhopisů. Pokud k Dluhopisům dané emise byly vydány Kupóny, musejí spolu s každým Dluhopisem být vráceny i všechny k němu náležející Kupóny, které ještě nejsou splatné, jinak se Hodnota nevráceného kupónu odečte od částky splatné takovému Majiteli Dluhopisu a bude vyplacena takovému Majiteli Kupónu, avšak pouze proti odevzdání příslušného Kupónu. Všechny Kupóny náležející k Dluhopisu, jehož se Oznámení o předčasném splacení týká, a které nejsou spolu s Dluhopisem vráceny, se stávají splatnými ke stejnému dni jako příslušný Dluhopis, a to v Hodnotě nevráceného kupónu; nebo (ii) v případě Dluhopisů s výnosem na bázi diskontu, které nejsou úročeny, Dluhopisů jejichž je majitelem, a to ve výši Diskontované hodnoty takových Dluhopisů (popřípadě v takové jiné hodnotě, která je případně uvedena v Doplňku Emisních podmínek jako hodnota, kterou Emitent vyplatí Majitelům Dluhopisů při předčasné splatnosti dluhopisů) ke Dni předčasné splatnosti dluhopisů. V každém z uvedených případů je pak Emitent povinen takové Dluhopisy výše uvedeným způsobem splatit (v případě úročných Dluhopisů spolu s narostlým a dosud nevyplaceným úrokovým výnosem) v souladu s článkem 9.2 těchto Emisních podmínek; a

- (2) pokud nastane jakýkoliv Případ neplnění závazků uvedený v článku 9.1 písm. (b), (c) a (d) mohou Majitelé Dluhopisů představující více než  $\frac{2}{3}$  (dvě třetiny) celkové jmenovité hodnoty všech dosud nesplacených nebo Emitentem neodkoupěných Dluhopisů společně požádat s uvedením důvodu o předčasné splacení všech jimi vlastněných Dluhopisů (v případě úročných Dluhopisů spolu s ke Dni předčasné splatnosti narostlým a dosud nevyplaceným úrokovým výnosem), a to doručením společného písemného oznámení (dále též "**Oznámení o předčasném splacení**") Emitentovi na adresu Určené provozovny Administrátora, přičemž toto Oznámení o předčasném splacení musí být podepsáno Majiteli Dluhopisů představujícími více než  $\frac{2}{3}$  (dvě třetiny) celkové jmenovité hodnoty všech dosud nesplacených nebo Emitentem neodkoupěných Dluhopisů nebo jejich oprávněnými zástupci. Pokud někteří Majitelé Dluhopisů nepožádají o předčasné splacení Dluhopisů společně s Majiteli Dluhopisů, kteří o předčasné splacení požádali společným Oznámením o předčasném splacení podle předcházející věty tohoto bodu (2), mohou poté, co Emitent obdrží na adresu Určené provozovny Administrátora takové společné Oznámení o předčasném splacení, dle své úvahy, písemným Oznámením o předčasném splacení doručeným Emitentovi na adresu Určené provozovny Administrátora také požádat o předčasné splacení (i) v případě jakýchkoli úročných zaknihovaných Dluhopisů nebo jakýchkoli úročných listinných Dluhopisů jmenovité hodnoty Dluhopisů (popřípadě takové jiné hodnoty, která je případně uvedena v Doplňku Emisních podmínek jako hodnota, kterou Emitent vyplatí Majitelům Dluhopisů při předčasném splacení Dluhopisů), jejichž jsou majitelem, a dosud nevyplaceného narostlého úroku na těchto Dluhopisech v souladu s článkem 5.1 nebo 5.2 těchto Emisních podmínek, ke Dni předčasné splatnosti dluhopisů. Pokud k Dluhopisům dané emise byly vydány Kupóny, musejí spolu s každým Dluhopisem být vráceny i všechny k němu náležející Kupóny, které ještě nejsou splatné, jinak se Hodnota nevráceného kupónu odečte od částky splatné takovému Majiteli Dluhopisu a bude vyplacena takovému Majiteli Kupónu, avšak pouze proti odevzdání příslušného Kupónu. Všechny Kupóny náležející k Dluhopisu, jehož se Oznámení o předčasném splacení týká, a které nejsou spolu s Dluhopisem vráceny, se stávají splatnými ke stejnému dni jako příslušný Dluhopis, a to v Hodnotě nevráceného kupónu; nebo (ii) v případě Dluhopisů s výnosem na bázi diskontu, které nejsou úročeny, Dluhopisů jejichž jsou majitelem, a to ve výši Diskontované hodnoty takových Dluhopisů (popřípadě v takové jiné hodnotě, která je případně uvedena v Doplňku Emisních podmínek jako hodnota, kterou Emitent vyplatí Majitelům Dluhopisů při předčasném splacení Dluhopisů) ke Dni předčasné splatnosti dluhopisů. V každém z uvedených případů je pak Emitent povinen takové Dluhopisy výše uvedeným způsobem splatit (v případě úročných Dluhopisů spolu s narostlým a dosud nevyplaceným úrokovým výnosem) v souladu s článkem 9.2 těchto Emisních podmínek.

## 9.2 Splatnost předčasně splatných Dluhopisů

Všechny částky splatné Emitentem kterémukoli Majiteli Dluhopisů dle bodu (1) nebo (2) předcházejícího článku 9.1 těchto Emisních podmínek se stávají splatnými k poslednímu Pracovnímu dni v měsíci následujícím po měsíci, ve kterém Majitel Dluhopisů, respektive v případech uvedených v bodě (2) článku 9.1 Majitelé Dluhopisů, doručil(i) Emitentovi na adresu Určené provozovny Administrátora příslušné Oznámení o předčasném splacení (dále též "**Den předčasně splatnosti dluhopisů**"), ledaže by příslušné neplnění závazků bylo Emitentem odstraněno dříve, než obdrží Oznámení o předčasném splacení dluhopisů nebo že by takové Oznámení o předčasném splacení dluhopisů bylo před provedením platby ze strany Emitenta žadatelem/žadatelem zrušeno v souladu s článkem 9.3 níže.

## 9.3 Zpětvzetí žádosti o předčasné splacení Dluhopisů

Po řádném doručení Oznámení o předčasném splacení podle tohoto článku 9 může jednotlivý Majitel Dluhopisů a v případech uvedených v bodě (2) článku 9.1 společně všichni podepsaní Majitelé Dluhopisů písemně zrušit účinky doručení takového Oznámení o předčasném splacení, a to v případech uvedených pod bodem (1) článku 9.1 pouze ve vztahu k jím držným Dluhopisům, kdežto v případech uvedených pod bodem (2) článku 9.1 ve vztahu ke všem Dluhopisům, o jejichž předčasném splacení bylo v takovém případě požádáno, vždy však za předpokladu, že s takovým zrušením Emitent vyjádří souhlas.

## 9.4 Další podmínky předčasně splacení Dluhopisů

Pro předčasné splacení Dluhopisů podle tohoto článku 9 se jinak přiměřeně použijí ustanovení článku 7 těchto Emisních podmínek.

## 10. Promlčení

Práva z Dluhopisů se promlčují uplynutím deseti let ode dne jejich splatnosti nestanoví-li příslušné platné právní předpisy jinak.

## 11. Administrátor, Agent pro výpočty

### 11.1 Administrátor

#### 11.1.1 Administrátor a Určená provozovna Administrátora

Nestanoví-li Doplněk Emisních podmínek jinak a nedojde-li ke změně v souladu s článkem 11.1.2 těchto Emisních podmínek, je Administrátorem Emitent. Nestanoví-li Doplněk Emisních podmínek jinak a nedojde-li ke změně v souladu s článkem 11.1.2 Emisních podmínek, je Určená provozovna Administrátora na následující adrese:

Československá obchodní banka, a. s.

Primární emise

Na Příkopě 14

115 20 Praha 1

#### 11.1.2 Změna Administrátora, Určené provozovny Administrátora a Platebního místa

Emitent si vyhrazuje právo kdykoli určit jinou nebo další Určenou provozovnu Administrátora, jiné nebo další Platební místo a jmenovat jiného nebo dalšího Administrátora. Před vydáním jakékoli konkrétní emise Dluhopisů bude případná jiná nebo další Určená provozovna Administrátora, případné jiné nebo další Platební místo a případný jiný nebo další Administrátor uvedeni v příslušném Doplnku Emisních podmínek. Pokud dojde ke změně Administrátora nebo Určené provozovny Administrátora nebo Platebního místa u již vydané konkrétní emise Dluhopisů, oznámí Emitent Majitelům Dluhopisů jakoukoliv změnu Určené provozovny Administrátora, Platebního místa a Administrátora způsobem uvedeným v článku 13 těchto Emisních podmínek a jakákoliv taková změna nabude účinnosti uplynutím lhůty 15-ti (patnácti) kalendářních dnů ode dne takového oznámení, pokud v takovém oznámení není stanoveno pozdější datum účinnosti. V každém případě však jakákoliv změna, která by jinak nabyla účinnosti méně než 30 (třicet) kalendářních dnů před nebo po Dni výplaty jakékoliv částky v souvislosti s Dluhopisy či Kupóny nabude účinnosti 30. (třicátým) dnem po takovém Dni výplaty.

#### 11.1.3 Vztah Administrátora k Majitelům Dluhopisů

V případě, že Administrátor je osoba rozdílná od Emitenta, pak v souvislosti s plněním povinností vyplývajících ze Smlouvy s administrátorem jedná Administrátor jako zástupce Emitenta a není v žádném právním vztahu s Majiteli Dluhopisů.

### 11.2 Agent pro výpočty

#### 11.2.1 Agent pro výpočty

Nestanoví-li příslušný Doplněk Emisních podmínek jinak a nedojde-li ke změně v souladu s článkem 11.2.2 těchto Emisních podmínek, je Agentem pro výpočty Emitent.

#### 11.2.2 Další a jiný Agent pro výpočty

Emitent si vyhrazuje právo jmenovat jiného nebo dalšího Agentu pro výpočty. Před vydáním jakékoli konkrétní emise Dluhopisů bude případný jiný nebo další Agent pro výpočty uveden v příslušném Doplnku Emisních podmínek. Pokud dojde ke změně Agentu pro výpočty u již vydané konkrétní emise Dluhopisů, oznámí Emitent Majitelům Dluhopisů jakoukoliv změnu Agentu pro výpočty způsobem uvedeným v článku 13 těchto Emisních podmínek a jakákoliv taková změna nabude účinnosti uplynutím lhůty 15-ti (patnácti) kalendářních dnů ode dne takového oznámení, pokud v takovém oznámení není stanoveno pozdější datum účinnosti. V každém případě však jakákoliv změna, která by jinak nabyla účinnosti méně než 15 (patnáct) kalendářních dnů před nebo po dni, kdy má Agent pro výpočty provést jakýkoliv výpočet v souvislosti s Dluhopisy, nabude účinnosti 15. (patnáctým) kalendářním dnem po takovém dnu, kdy provedl Agent pro výpočty takový výpočet.

#### 11.2.3 Vztah Agentu pro výpočty k Majitelům dluhopisů

V případě, že Agent pro výpočty je osoba rozdílná od Emitenta, pak v souvislosti s plněním povinností vyplývajících ze Smlouvy s agentem pro výpočty jedná Agent pro výpočty jako zástupce Emitenta a není v žádném právním vztahu s Majiteli Dluhopisů.

## 12. Schůze a změny Emisních podmínek

### 12.1 Působnost a svolání Schůze

#### 12.1.1 Právo svolat Schůzi

Emitent nebo Majitel Dluhopisu nebo Majitelé Dluhopisů mohou svolat Schůzi, je-li to třeba k rozhodnutí o společných zájmech Majitelů Dluhopisů, a to v souladu s těmito Emisními podmínkami a příslušným Doplnkem Emisních podmínek. Náklady na organizaci a svolání Schůze hradí svolavatel. Svolavatel, pokud jím je Majitel Dluhopisů nebo Majitelé Dluhopisů, je povinen nejpozději v den uveřejnění oznámení o konání Schůze (viz článek 12.1.3 těchto Emisních podmínek) (i) v případě zaknihovaných Dluhopisů nebo listinných Dluhopisů zastoupených Sběrným dluhopisem nebo listinných Dluhopisů na jméno doručit Administrátorovi žádost o obstarání dokladu o majitelích a počtu všech Dluhopisů v emisi, jichž se Schůze týká, opravňujících k účasti na jím, resp. jimi, svolávané Schůzi, tj. výpis z příslušného registru Emitenta v rozsahu příslušné emise, a (ii) tam, kde to je relevantní, uhradit Administrátorovi zálohu na náklady související s jeho službami ve vztahu ke Schůzi. Řádné a včasné doručení žádosti dle výše uvedeného bodu (i) a úhrada zálohy na náklady dle bodu (ii) výše jsou předpokladem pro platné svolání Schůze Dluhopisů příslušné formy a podoby. Majitelé Dluhopisů jsou oprávněni svolat Schůzi, která bude mít jako bod svého jednání cokoliv podle článku 12.1.2 těchto Emisních podmínek, pouze za předpokladu, že den konání Schůze bude předcházet Stanovenému dni; v opačném případě nebude žádný Majitel Dluhopisů oprávněn na takové Schůzi hlasovat a nebude mu moci být v soudním či rozhodčím řízení přiznáno žádné právo, které by jinak měl, konala-li by se Schůze před Stanoveným dnem. Jakmile ve vztahu k určitému bodu programu jednání jakékoliv Schůze Majitelé Dluhopisů na Schůzi učinili rozhodnutí či zaujali stanovisko (dále též "**První Schůze**"), nejsou již žádní Majitelé Dluhopisů oprávněni svolat další Schůzi, která by

rozhodovala nebo zaujímal stanovisko k takovým bodům programu jednání První Schůze, ani na takové Schůzi o takových bodech hlasovat. Postup Majitelů Dluhopisů v rozporu s ustanovením předchozí věty bude mít za následek mj. to, že žádnému Majiteli Dluhopisů nebude moci být v soudním či rozhodčím řízení přiznáno žádné právo, které by jinak měl, konala-li by se Schůze před konáním První Schůze.

#### 12.1.2 Schůze svolávaná Emitentem

Emitent je povinen svolat Schůzi a vyžádat si jejím prostřednictvím stanovisko Majitelů Dluhopisů, které byly vydány v jedné emisi, vždy když:

- (a) navrhuje (i) změnu nebo změny těchto Emisních podmínek, s výjimkou jakýchkoli změn těchto Emisních podmínek prováděných Doplňky Emisních podmínek, nebo (ii) změnu nebo změny v již existujícím Doplňku Emisních podmínek, vztahujícím se ke konkrétní emisi Dluhopisů; to neplatí, pokud se jedná pouze o změnu obchodní firmy Emitenta nebo sídla Emitenta nebo takovou jinou změnu, ke které podle platných právních předpisů není zapotřebí souhlasu Majitelů Dluhopisů;
- (b) navrhuje přeměnu Emitenta;
- (c) došlo k nabídce převzetí Emitenta jiným subjektem;
- (d) navrhuje uzavření ovládací smlouvy nebo smlouvy o převodu zisku s kteroukoli osobou;
- (e) navrhuje prodej podniku Emitenta nebo pronájem podniku Emitenta nebo jeho částí třetí osobě;
- (f) navrhuje změnu doby trvání tohoto Dluhopisového programu nebo změnu nejvyššího přípustného objemu nesplacených Dluhopisů vydaných v rámci tohoto Dluhopisového programu;
- (g) došlo-li k jiným změnám v právním postavení či ekonomické situaci Emitenta nebo jiným významným událostem, které mohou významně ovlivnit schopnost Emitenta plnit závazky vyplývající z příslušné emise Dluhopisů; nebo
- (h) navrhuje-li společný postup v případě, kdy došlo ke kterémukoli Případu neplnění závazků konkrétní emise Dluhopisů;

avšak pouze, jestliže lze rozumně předpokládat, že kterákoli z výše uvedených otázek může ovlivnit uplatnění práv spojených s Dluhopisy.

#### 12.1.3 Oznámení o svolání Schůze

Oznámení o svolání Schůze je svolavatel povinen uveřejnit způsobem stanoveným v článku 13 těchto Emisních podmínek nejpozději 15 (patnáct) kalendářních dní přede dnem konání Schůze, není-li v jednotlivém Doplňku Emisních podmínek stanoveno jinak. Je-li svolavatelem Majitel Dluhopisů nebo Majitelé Dluhopisů, jsou povinni oznámení o svolání Schůze ve stejné lhůtě doručit Emitentovi na adresu Určené provozovny. Není-li v jednotlivém Doplňku Emisních podmínek stanoveno jinak, oznámení o svolání Schůze musí obsahovat alespoň (i) obchodní firmu a sídlo Emitenta, (ii) označení Dluhopisů, jichž se jednání schůze má týkat, minimálně v rozsahu název Dluhopisu, Datum emise a ISIN (pokud relevantní), (iii) místo, datum a hodinu jednání Schůze, přičemž místem konání Schůze může být pouze místo v Praze, datum konání Schůze musí připadat na den, který je Pracovním dnem a hodina konání Schůze nesmí být dříve než v 16.00 hod. a (iv) program jednání Schůze, včetně úplných návrhů usnesení k jednotlivým bodům jednání. Schůze je oprávněna rozhodovat pouze o návrzích usnesení uvedených v oznámení o jejím svolání; rozhodování o návrzích usnesení, které nebyly uvedeny na programu Schůze v oznámení o jejím svolání, je přípustné pouze, souhlasí-li s projednáním těchto návrhů alespoň tři čtvrtiny hlasů přítomných Majitelů Dluhopisů a souvisí-li s některým z návrhů usnesení uvedených v oznámení o svolání Schůze.

## 12.2 Osoby oprávněné účastnit se Schůze a hlasovat na ní

### 12.2.1 Zaknihované Dluhopisy

Není-li v Doplňku Emisních podmínek stanoveno jinak, je Schůze oprávněn se účastnit a hlasovat na ní pouze ten Majitel Dluhopisů dané emise v zaknihované podobě, který byl evidován jako Majitel Dluhopisů v evidenci Střediska ve 24.00 hod. dne bezprostředně předcházejícího dne konání příslušné Schůze (což je 00.00 hod. dne konání Schůze a taková osoba bude pro účely konání Schůze považována za Majitele Dluhopisů ke dni konání Schůze), případně ta osoba, která prokáže potvrzením od osoby, na jejímž účtu byl příslušný počet Dluhopisů evidován v evidenci Střediska ve 24.00 hod. dne bezprostředně předcházejícího dne konání Schůze, že je Majitelem Dluhopisů a tyto jsou evidovány na účtu prve uvedené osoby z důvodu jejich správy takovou osobou. Potvrzení dle předešlé věty musí být o obsahu a ve formě uspokojivé pro Administrátora. K převodům Dluhopisů uskutečněným v průběhu dne konání Schůze se nepřihlíží.

### 12.2.2 Listinné Dluhopisy

Není-li v Doplňku Emisních podmínek stanoveno jinak, je Schůze oprávněn se účastnit a hlasovat na ní pouze ten Majitel Dluhopisů dané emise v listinné podobě, který, v případě listinných Dluhopisů zastoupených podílem na Sběrném dluhopisu, byl registrován u Administrátora (nebo jiné osoby s příslušným oprávněním k výkonu takové činnosti, která bude uvedena v příslušném Doplňku Emisních podmínek) jako osoba podílející se na Sběrném dluhopisu určitým počtem kusů Dluhopisů k 00.00 hod. dne konání Schůze, případně ta osoba, která prokáže potvrzením od osoby, na jejímž účtu byl příslušný počet Dluhopisů registrován v evidenci Administrátora k 00.00 hod. dne konání Schůze, že je Majitelem Dluhopisů a tyto jsou registrovány na účtu prve uvedené osoby z důvodu jejich správy takovou osobou. Potvrzení dle předešlé věty musí být o obsahu a ve formě uspokojivé pro Administrátora. Po vydání konkrétních kusů Dluhopisů v listinné podobě je oprávněn se Schůze účastnit a hlasovat na ní pouze Majitel Dluhopisu v listinné podobě, který (i) v případě listinných Dluhopisů znějících na jméno je uveden v Seznamu Majitelů Dluhopisů v 00.00 hod. dne konání Schůze a předloží před jednáním Schůze příslušný Dluhopis nebo Dluhopisy a (ii) v případě listinných Dluhopisů znějících na doručitele, který před jednáním Schůze předloží příslušný Dluhopis nebo Dluhopisy. K převodům Dluhopisů zastoupených podílem na Sběrném dluhopise a převodům Dluhopisů na jméno uskutečněným v průběhu dne konání Schůze se nepřihlíží.

### 12.2.3 Hlasovací právo

Každý Majitel Dluhopisů, který je oprávněn k účasti na Schůzi, má takový počet hlasů z celkového počtu hlasů, který odpovídá poměru mezi jmenovitou hodnotou Dluhopisů, které má takový Majitel Dluhopisů ve svém majetku, a celkovou nesplacenou jmenovitou hodnotou emise Dluhopisů.

### 12.2.4 Účast dalších osob na Schůzi

Emitent je povinen účastnit se Schůze, a to buď osobně nebo prostřednictvím zmocněnce. Majitelé Kupónů jsou oprávněni účastnit se Schůze bez hlasovacího práva. Dále jsou oprávněni účastnit se Schůze zástupci Administrátora a hosté přízvaní Emitentem a/nebo Administrátorem.

## 12.3 Průběh Schůze; rozhodování Schůze

### 12.3.1 Usnášeníschopnost

Pokud není v Doplňku Emisních podmínek stanoveno jinak, je Schůze usnášeníschopná, pokud se jí účastní Majitel Dluhopisů nebo Majitelé Dluhopisů dané emise oprávněni v souladu s článkem 12.2 těchto Emisních podmínek hlasovat, jejichž jmenovitá hodnota představuje více než 30% (třicet procent) celkové jmenovité hodnoty vydaných a dosud nesplacených Dluhopisů dané emise. Před zahájením Schůze poskytne Emitent, sám nebo prostřednictvím Administrátora, informaci o počtu všech Dluhopisů, jejichž Majitelé Dluhopisů jsou v souladu s těmito Emisními podmínkami nebo příslušným Doplňkem Emisních podmínek oprávněni se Schůze účastnit a hlasovat na ní.

### 12.3.2 Předseda Schůze

Schůzi svolané Emitentem předsedá předseda jmenovaný Emitentem. Schůzi svolané Majitelem Dluhopisu nebo Majiteli Dluhopisů předsedá předseda zvolený prostou většinou přítomných Majitelů Dluhopisů, s nimiž je spojeno právo na příslušné Schůzi majitelů hlasovat.

### 12.3.3 Společný zástupce

Schůze může usnesením zvolit fyzickou nebo právnickou osobu za společného zástupce a pověřit ji společným uplatněním práv u soudu nebo u jiného orgánu anebo kontrolou plnění Emisních podmínek a příslušného Doplňku Emisních podmínek. Takového společného zástupce může Schůze odvolat stejným způsobem, jakým byl zvolen, nebo jej nahradit jiným společným zástupcem.

### 12.3.4 Rozhodování Schůze

Schůze o předložených otázkách rozhoduje formou usnesení. Usnesení, jímž se schvaluje změna Doplňku Emisních podmínek Dluhopisů, které byly vydány v jedné emisi, k níž je v souladu s článkem 12.1.2 (a) těchto Emisních podmínek zapotřebí schválení Schůze, je přijato, jestliže pro něj hlasoval Majitel Dluhopisu nebo Majitelé Dluhopisů, jejichž jmenovitá hodnota představuje alespoň  $\frac{3}{4}$  (tři čtvrtiny) celkové jmenovité hodnoty Dluhopisů dané emise, s nimiž je dle článku 12.2 těchto Emisních podmínek spojeno hlasovací právo. Pokud není v jednotlivém Doplňku Emisních podmínek stanoveno jinak, jsou ostatní usnesení přijata, jestliže pro ně hlasovala prostá většina hlasů přítomných Majitelů Dluhopisů, s nimiž je dle článku 12.2 Emisních podmínek spojeno hlasovací právo. Na každého Majitele Dluhopisů přítomného připadá tolik hlasů, kolik odpovídá poměru mezi celkovou jmenovitou hodnotou Dluhopisů dané emise v jeho majetku k celkové jmenovité hodnotě všech Dluhopisů dané emise.

### 12.3.5 Odročení Schůze

Pokud během jedné hodiny od stanoveného začátku Schůze není tato Schůze usnášeníschopná, pak (i) v případě, že byla svolána na žádost Majitele Dluhopisu nebo Majitelů Dluhopisů, bude taková Schůze bez dalšího rozpuštěna a (ii) v případě, že byla svolána Emitentem, bude taková Schůze odročena na dobu a místo, které určí předseda této Schůze. O konání náhradní Schůze platí obdobně ustanovení o konání řádné Schůze.

## 12.4 Některá další práva Majitelů Dluhopisů

### 12.4.1 Důsledek hlasování proti některým usnesením Schůze

Osoba, která byla jako Majitel Dluhopisů oprávněna k účasti a hlasování na Schůzi dle článku 12.2 a podle zápisu z této Schůze nehlasovala pro stanovisko k návrhům usnesení dle článku 12.1.2 písm. (a), (b), (d), (e) nebo (f) těchto Emisních podmínek nebo se příslušné Schůze nezúčastnila (dále také jen "**Žadatel**"), může do jednoho měsíce od konání příslušné Schůze požadovat vyplacení Splatné hodnoty dluhopisů, jichž byla majitelem k (i) 24.00 hod. Pracovního dne bezprostředně předcházejícího dni konání Schůze, respektive k 00.00 hod. dne konání Schůze, jedná-li se o zaknihované Dluhopisy nebo o listinné Dluhopisy na jméno nebo Dluhopisy, které jsou zastoupeny Sběrným dluhopisem, nebo (ii) okamžiku zahájení příslušné Schůze, jedná-li se o listinné Dluhopisy na doručitele, a které od takového okamžiku nezciží, jakož i poměrného úrokového výnosu k takovým Dluhopisům narostlého v souladu s těmito Emisními podmínkami. Toto právo musí být Žadatelem uplatněno do jednoho měsíce ode dne konání Schůze písemným oznámením (dále také jen "**Žádost**") zasláným Emitentovi na adresu Určené provozovny Administrátora, jinak zaniká. Výše uvedené částky se stávají splatné jeden měsíc po dni kdy byla Žádost doručena Administrátorovi (dále také jen "**Den předčasné splatnosti dluhopisů**").

V Žádosti je nutno uvést počet kusů Dluhopisů, o jejichž splacení je v souladu s tímto článkem žádáno. Žádost musí být písemná, podepsaná osobami oprávněnými za Žadatele jednat, přičemž jejich podpisy musí být úředně ověřeny. Žadatel musí ve stejné lhůtě doručit na adresu Určené provozovny Administrátora i veškeré dokumenty požadované pro provedení výplaty podle článku 7 těchto Emisních podmínek.

Pokud Schůze projednávala usnesení uvedená v článku 12.1.2 písm. (a), (b), (d), (e) nebo (f) těchto Emisních podmínek, musí být o účasti na Schůzi a o rozhodnutí Schůze pořízen notářský zápis. Pokud Schůze přijala některé z právě uvedených usnesení, pak se v notářském zápisu uvedou jména všech Majitelů Dluhopisů oprávněných dle článku 12.2 těchto Emisních podmínek na Schůzi

hlasovat, kteří souhlas nevyslovili, a počty kusů Dluhopisů dané emise, které každý z těchto Majitelů Dluhopisů má ke dni konání příslušné Schůze ve svém majetku.

#### 12.4.2 Usnesení o předčasné splatnosti Dluhopisů

Pokud je na pořadu jednání Schůze kterákoli ze záležitostí uvedených v článku 12.1.2 písm. (a), (b), (d), (e) nebo (f) těchto Emisních podmínek a usnesení navrhané ke kterékoli z těchto záležitostí není Schůzí schváleno, pak může Schůze i nad rámec pořadu jednání rozhodnout o tom, že Emitent je povinen předčasně splatit Majitelům Dluhopisů Splatnou hodnotu dluhopisů dané emise a poměrnou část výnosu z Dluhopisů. Tyto částky se stávají splatnými jeden měsíc po dni konání Schůze (dále také jen "**Den předčasné splatnosti dluhopisů**"). Pro účely určení příjemce plateb podle tohoto článku se za Majitele Dluhopisů, kteří mají ve svém majetku Dluhopisy ke dni konání Schůze, považují osoby, které byly oprávněny k účasti a hlasování na Schůzi dle článku 12.2.1 těchto Emisních podmínek.

#### 12.4.3 Vrácení Dluhopisů a Kupónů

Pokud k Dluhopisům dané emise byly vydány Kupóny, musí spolu s každým Dluhopisem být vráceny i všechny k němu náležející Kupóny, které ještě nejsou splatné, jinak se Hodnota nevráceného kupónu odečte od částky splatné takovému Majiteli Dluhopisu a bude vyplacena takovému Majiteli Kupónu, avšak pouze proti odevzdání příslušného Kupónu. Všechny Kupóny náležející k Dluhopisu, jehož se předčasná splatnost podle článku 12.4.1 nebo 12.4.2 těchto Emisních podmínek týká, a které nejsou spolu s Dluhopisem vráceny, se stávají splatnými ke stejnému dni jako příslušný Dluhopis, a to v Hodnotě nevráceného kupónu.

### 12.5 Zápis z jednání

O jednání Schůze pořizuje Emitent sám nebo prostřednictvím jím pověřené osoby zápis, ve kterém uvede závěry Schůze majitelů, zejména usnesení, která taková Schůze přijala. Zápis ze Schůze je Emitent povinen uschovat do doby promlčení práv z Dluhopisů. Zápis ze Schůze je k dispozici k nahlédnutí Majitelům Dluhopisů v běžné pracovní době v Určené provozovně. Informaci o takových závěrech a přijatých usneseních Emitent sám nebo prostřednictvím jím pověřené osoby (zejména Administrátora) uveřejní způsobem stanoveným v článku 13 těchto Emisních podmínek. Pokud Schůze projednávala usnesení uvedená v článku 12.1.2 písm. (a), (b), (d), (e) nebo (f) těchto Emisních podmínek, musí být o účasti na Schůzi a o rozhodnutí Schůze pořízen navíc v souladu se zákonem a těmito Emisními podmínkami i notářský zápis.

### 13. Oznámení

Jakékoli oznámení Majitelům Dluhopisů bude platné, pokud bude uveřejněno v českém jazyce, a to v informačním servisu Reuters nebo Bloomberg a/nebo v alespoň jednom deníku celostátního rozsahu v České republice. V případě, že zákon předepisuje pro některé oznámení Majitelům Dluhopisů jiný způsob uveřejnění, bude takové oznámení platné, pokud bude uveřejněno způsobem předepsaným zákonem. Za datum každého takového oznámení se bude považovat datum jeho prvního uveřejnění. Má se za to, že oznámení Majitelům Kupónů (jsou-li vydávány) byla řádně učiněna prostřednictvím oznámení Majitelům Dluhopisů provedeným v souladu s tímto článkem. Není-li v příslušném Doplnku Emisních podmínek stanoveno jinak, pak oznámení o uveřejnění Prospektu a Emisního dodatku a příp. oznámení o vydání Dluhopisů v souladu s článkem 2.1 těchto Emisních podmínek budou zveřejněna v Obchodním věstníku.

### 14. Rozhodné právo, jazyk

Veškerá práva a povinnosti vyplývající z Dluhopisů se budou řídit a vykládat v souladu s právem České republiky. Soudem příslušným k řešení veškerých sporů mezi Emitentem a Majiteli Dluhopisů nebo Majiteli Kupónů v souvislosti s Dluhopisy, vyplývajících z těchto Emisních podmínek a kteréhokoli Doplnku Emisních podmínek, je Městský soud v Praze. Tyto Emisní podmínky a Doplnky Emisních podmínek mohou být přeloženy do angličtiny a/nebo do dalších jazyků. V takovém případě, pokud dojde k rozporu mezi různými jazykovými verzemi, bude rozhodující verze česká.

### 15. Definice

Pro účely těchto emisních podmínek mají následující pojmy níže uvedený význam:

"**Administrátor**" má význam uvedený v úvodní části těchto Emisních podmínek.

"**Agent pro výpočty**" má význam uvedený v úvodní části těchto Emisních podmínek.

"**Datum emise**" znamená datum označující první den, kdy může dojít k vydání Dluhopisů příslušné emise prvému nabyvateli a které je stanoveno v příslušném Doplnku Emisních podmínek.

"**Datum ex-jistina**" znamená den bezprostředně následující po Rozhodném dni pro splacení dluhopisů přičemž platí, že pro účely stanovení Data ex-jistina se Datum ex-jistina neposouvá v souladu s konvencí Pracovního dne.

"**Datum ex-kupón**" znamená den bezprostředně následující po Rozhodném dni pro výplatu úrokového výnosu přičemž platí, že pro účely stanovení Data ex-kupón se Datum ex-kupón neposouvá v souladu s konvencí Pracovního dne.

"**Den konečné splatnosti dluhopisů**" znamená každý den označený jako takový v Doplnku Emisních podmínek, jak uvedeno v článku 7.2 těchto Emisních podmínek.

"**Den předčasné splatnosti dluhopisů**" má význam uvedený v člancích 6.2.2, 6.3.2, 7.2, 9.2, 12.4.1 a 12.4.2 těchto Emisních podmínek a dále každý případný další den označený jako takový v Doplnku Emisních podmínek.

**"Den splatnosti dluhopisů"** znamená Den konečné splatnosti dluhopisů i Den předčasné splatnosti dluhopisů.

**"Den stanovení Referenční sazby"** znamená den, ke kterému se stanovuje hodnota Referenční sazby pro příslušné Výnosové období a který je uveden jako takový v příslušném Doplňku Emisních podmínek. Nestanoví-li Doplňek Emisních podmínek nebo tyto Emisní podmínky jinak, pak platí, že Dnem stanovení Referenční sazby pro příslušné Výnosové období je druhý Pracovní den před prvním dnem takového Výnosového období nebo, je-li Referenční sazbou Index, Koš nebo Směnný kurz, pak Dnem stanovení Referenční sazby pro příslušné Výnosové období je druhý Pracovní den před koncem takového Výnosového období.

**"Den výplaty"** znamená každý Den výplaty úroků, Den konečné splatnosti dluhopisů a Den předčasné splatnosti dluhopisů, jak uvedeno v článku 7.2 těchto Emisních podmínek.

**"Den výplaty úroků"** znamená každý den označený jako takový v Doplňku Emisních podmínek, jak uvedeno v článku 7.2 těchto Emisních podmínek.

**"Diskontní sazba"** znamená, ve vztahu k Dluhopisu s výnosem na bázi diskontu, který není úročen, úrokovou sazbu stanovenou jako takovou sazbu v příslušném Doplňku Emisních podmínek. Není-li Diskontní sazba v příslušném Doplňku Emisních podmínek stanovena, pak platí, že je rovna úrokové sazbě, při které by se Diskontovaná hodnota Dluhopisu k Datu emise rovnala emisnímu kurzu Dluhopisů k Datu emise (tj. úroková sazba, kterou je třeba použít ke zpětnému diskontování jmenovité hodnoty Dluhopisu od Data splatnosti dluhopisů k Datu emise, aby se Diskontovaná hodnota Dluhopisu k Datu emise rovnala emisnímu kurzu Dluhopisů k Datu emise). Pro vyloučení pochyb platí, že Diskontní sazba není totožná s diskontní sazbou České národní banky nebo jiného Finančního centra.

**"Diskontovaná hodnota"** znamená, ve vztahu k Dluhopisu s výnosem na bázi diskontu, který není úročen, jmenovitou hodnotu takového Dluhopisu diskontovanou Diskontní sazbou za období od Data splatnosti dluhopisů do dne, ke kterému se Diskontovaná hodnota počítá. V případech, kdy jde o výpočet za období kratší jednoho roku, se tento výpočet provádí na základě příslušného Zlomku dní.

**"Dluhopisy"** má význam uvedený v úvodní části těchto Emisních podmínek.

**"Dluhopisový program"** znamená dluhopisový program Emitenta v maximálním objemu 30 000 000 000 Kč (třicet miliard korun českých) nebo ekvivalent v cizí měně, s dobou trvání programu 10 let a se splatností kterékoliv emise vydané v rámci tohoto programu nejvýše 30 let.

**"Doložka o ověření apostilou"** znamená doložku o ověření pravosti podpisu, oprávněnosti osoby listinu podepsat, popřípadě též pravosti pečeti nebo razítka na listině, vyhotovenou v souladu s ustanoveními Úmluvy o zrušení požadavku ověřování cizích veřejných listin, uveřejněnou ve Sbírce zákonů pod č. 45/1999.

**"Doplňek Emisních podmínek"** znamená doplněk těchto Emisních podmínek pro každou jednotlivou emisi Dluhopisů vydávanou v rámci Dluhopisového programu.

**"Emisní dodatek"** znamená dodatek Prospektu připravovaný v souvislosti s každou konkrétní emisí Dluhopisů vydávanou v rámci Dluhopisového programu a obsahující rovněž Doplňek Emisních podmínek každé konkrétní emise Dluhopisů vydávané v rámci Dluhopisového programu, jakož i případné další informace o Emitentovi a o Dluhopisech, které nejsou obsaženy v Prospektu a které jsou nebo budou vyžadovány obecně závaznými právními předpisy, předpisy jednotlivých veřejných trhů cenných papírů, na kterých má být příslušná emise Dluhopisů obchodována, nebo které mohou být jinak podstatné pro investory.

**"Emisní lhůta"** znamená lhůtu, která začíná Datem emise a končí jeden Pracovní den před Rozhodným dnem pro splacení dluhopisů a během které mohou být vydávány Dluhopisy dané emise, není-li v příslušném Doplňku Emisních podmínek stanoveno jinak.

**"Emitent"** má význam uvedený v úvodní části těchto Emisních podmínek.

**"Emisní podmínky"** znamená tyto emisní podmínky Dluhopisového programu.

**"Finanční centrum"** pro jednotlivou měnu znamená, pokud není v příslušném Doplňku Emisních podmínek stanoveno jinak, místo, kde se převážně kotují Referenční sazby pro danou měnu a kde se vypořádávají mezibankovní platby v takové měně.

**"Hodnota nevráceného kupónu"** znamená částku úroku uvedenou v Kupónu diskontovanou ke Dni předčasné splatnosti dluhopisu při diskontní sazbě určené Agentem pro výpočty (nebo, není-li Agent pro výpočty ustaven, Administrátorem) na základě tržních úrokových sazeb v příslušné době. Současně však platí, že diskontní sazba určená Agentem pro výpočty popřípadě Administrátorem dle předchozí věty nesmí být nižší než sazba, při jejímž použití by souhrnná diskontovaná hodnota všech nesplatných Kupónů k takovému Dni předčasné splatnosti byla vyšší než jmenovitá hodnota (popřípadě taková jiná hodnota, která je případně uvedena v Doplňku Emisních podmínek jako hodnota, kterou Emitent vyplatí Majitelům Dluhopisů při předčasné splatnosti Dluhopisů) Dluhopisu, k němuž takové nesplatné Kupóny náležejí.

**"Index"** znamená index uvedený v Doplňku Emisních podmínek, jehož hodnotu stanoví ke každému datu, ke kterému má být zjišťována, Agent pro výpočty odečtením jeho hodnoty z příslušného Zdroje stanoveného v těchto Emisních podmínkách nebo v příslušném Doplňku Emisních podmínek.

**"Instrukce"** má význam uvedený v článku 7.4.1 (a) těchto Emisních podmínek.

**"Komise"** znamená Komisi pro cenné papíry, která je správním úřadem pro oblast kapitálového trhu, zřízenou zákonem č. 15/1998 Sb., o Komisi pro cenné papíry a o změně a doplnění dalších zákonů, ve znění pozdějších předpisů.

**"Koš"** znamená hodnotu portfolia cenných papírů, jiných aktiv, úrokových sazeb nebo jiných položek uvedených v Doplňku Emisních podmínek jako hodnoty z nichž se Koš počítá, kterou stanoví ke každému datu, ke kterému má být zjišťována, Agent pro výpočty z příslušného Zdroje stanoveného v těchto Emisních podmínkách nebo v příslušném Doplňku Emisních podmínek, a to podle vzorce uvedeného v Doplňku Emisních podmínek.

"**Kupóny**" mají význam uvedený v článku 1.2.1 těchto Emisních podmínek.

"**Majitel Dluhopisu**" má význam uvedený v článku 1.2 těchto Emisních podmínek.

"**Majitel Kupónu**" má význam uvedený v článku 1.2 těchto Emisních podmínek.

"**Marže**" znamená marži nad nebo pod Referenční sazbu vyjádřenou v procentech p.a. stanovenou v příslušném Doplňku Emisních podmínek.

"**Oprávněné osoby**" má význam uvedený v článku 7.3 těchto Emisních podmínek.

"**Oznámení o předčasném splacení**" má význam uvedený v článku 9.1 těchto Emisních podmínek.

"**Platební místo**" znamená pro účely provádění plateb v hotovosti a pro předkládání listinných Dluhopisů v souladu s článkem 7.3.2 Emisních podmínek vybrané provozovny Administrátora uvedené v příslušném Doplňku Emisních podmínek.

"**Pracovní den**" znamená (a) pro Dluhopisy denominované v českých korunách jakýkoliv den, kdy jsou otevřeny banky v České republice a jsou prováděna vypořádání mezibankovních obchodů v českých korunách, (b) pro Dluhopisy denominované v Euro jakýkoliv den, kdy jsou otevřeny banky v České republice a jsou prováděna vypořádání devizových obchodů a kdy je zároveň otevřen pro vypořádání obchodů systém TARGET a (c) pro Dluhopisy denominované v jiné měně než v českých korunách nebo v Euro kterýkoliv den, kdy jsou otevřeny banky a prováděna vypořádání devizových obchodů v České republice a v hlavním Finančním centru pro měnu, v níž jsou Dluhopisy denominovány.

"**První Schůze**" má význam uvedený v článku 12.1.1 těchto Emisních podmínek.

"**Prospekt**" znamená prospekt Dluhopisového programu připravený v souladu se Zákonem o cenných papírech a schválený Komisí dne 11.11.2003, rozhodnutím č.j. 45/N/919/2003/2, které nabylo právní moci dne 13.11.2003, jehož nedílnou součástí jsou tyto Emisní podmínky.

"**Případ neplnění závazků**" má význam uvedený v článku 9.1 těchto Emisních podmínek.

"**Referenční sazba**" znamená sazbu uvedenou jako takovou v příslušném Doplňku Emisních podmínek. Hodnotu Referenční sazby pro každé Výnosové období stanoví Agent pro výpočty v souladu s Doplňkem Emisních podmínek ze Zdroje v Den stanovení Referenční sazby v hodinu, ve kterou to je v příslušném Finančním centru nebo na Referenčním trhu nebo v jiném místě uvedeném v příslušném Doplňku Emisních podmínek obvyklé, popř. v jinou hodinu, která bude stanovena v příslušném Doplňku Emisních podmínek.

Je-li v příslušném Doplňku Emisních podmínek jako Referenční sazba nebo složka, z níž má být určena hodnota Referenční sazby, uvedena hodnota definovaná v 2000 ISDA Definitions (publikovaných International Swaps and Derivatives Association, Inc, ve znění platném k příslušnému Datu emise), a není-li v těchto Emisních podmínkách nebo v příslušném Doplňku Emisních podmínek stanoveno jinak, bude mít taková hodnota význam a Zdroj tam uvedený.

"**Referenční trh**" znamená hlavní organizovaný burzovní trh v České republice nebo zahraničí, na němž jsou obchodovány cenné papíry a který stanoví pravidla a postupy pro výpočet a publikaci příslušného Indexu.

"**Rozhodný den pro splacení dluhopisů**" znamená den jako takový uvedený v příslušném Doplňku Emisních podmínek. Není-li Rozhodný den pro splacení dluhopisů v příslušném Doplňku Emisních podmínek stanoven, pak platí, že je jím den, který o jeden měsíc předchází příslušnému Dni splatnosti dluhopisů, přičemž však platí, že pro účely zjištění Rozhodného dne pro splacení dluhopisů se Den splatnosti dluhopisů neposouvá v souladu s konvencí Pracovního dne.

"**Rozhodný den pro výplatu úroku**" znamená den jako takový uvedený v příslušném Doplňku Emisních podmínek. Není-li Rozhodný den pro výplatu úroku v příslušném Doplňku Emisních podmínek stanoven, pak platí, že je jím den, který o jeden měsíc předchází příslušnému Dni výplaty úroků, přičemž však platí, že pro účely zjištění Rozhodného dne pro výplatu úroků se Den výplaty úroku neposouvá v souladu s konvencí Pracovního dne.

"**Sběrný dluhopis**" má význam uvedený v článku 1.2 těchto Emisních podmínek.

"**Seznam Majitelů Dluhopisů**" je seznam Majitelů Dluhopisů vydaných v listinné podobě ve formě na jméno vedený příslušným Administrátorem nebo jinou k tomu oprávněnou osobou uvedenou v příslušném Doplňku Emisních podmínek.

"**Schůze**" znamená schůzi Majitelů Dluhopisů, které byly vydány v jedné emisi.

"**Směnný kurz**" znamená hodnotu směny jednoho aktiva (zejména měny) za jiné.

"**Smlouva s administrátorem**" má význam uvedený v úvodní části těchto Emisních podmínek.

"**Splatná hodnota dluhopisů**" znamená hodnotu splatnou Majiteli Dluhopisu v Den splatnosti dluhopisů. Není-li v příslušném Doplňku Emisních podmínek stanoveno jinak, je Splatná hodnota dluhopisů v Den konečné splatnosti dluhopisů rovna jmenovité hodnotě Dluhopisů nebo její nesplacené části (jedná-li se o Dluhopisy, jejichž jmenovitá hodnota je splácena postupně). Není-li v příslušném Doplňku Emisních podmínek stanoveno jinak, je Splatná hodnota dluhopisů v Den předčasné splatnosti dluhopisů rovna jmenovité hodnotě Dluhopisů nebo její nesplacené části (jedná-li se o Dluhopisy, jejichž jmenovitá hodnota je splácena postupně) nebo Diskontovaná hodnota Dluhopisů, jedná-li se o předčasné splacení Dluhopisů s výnosem na bázi diskontu.

"**Stanovený den**" znamená:

- (a) ve vztahu ke skutečnostem uvedeným v článku 12.1.2 písm. a) těchto Emisních podmínek den, kdy uplynulo 6 měsíců ode dne, kdy Emitent oznámil příslušné změny nebo jejich podstatu Majitelům Dluhopisů v souladu s článkem 13 těchto Emisních podmínek;

- (b) ve vztahu ke skutečnostem uvedeným v článku 12.1.2 písm. b) těchto Emisních podmínek den, kdy uplynulo 6 měsíců ode dne, kdy byla přeměna zapsána do obchodního rejstříku;
- (c) ve vztahu ke skutečnostem uvedeným v článku 12.1.2 písm. c) těchto Emisních podmínek den, kdy uplynulo 6 měsíců od skončení závaznosti nabídky převzetí;
- (d) ve vztahu ke skutečnostem uvedeným v článku 12.1.2 písm. d) těchto Emisních podmínek den, kdy uplynulo 6 měsíců ode dne, kdy rejstříkový soud či jiný příslušný subjekt zveřejnil uložení příslušné smlouvy do sbírky listin;
- (e) ve vztahu ke skutečnostem uvedeným v článku 12.1.2 písm. e) těchto Emisních podmínek den, kdy uplynulo 6 měsíců ode dne, kdy prodej podniku či jeho části byl zapsán do obchodního rejstříku, popř. 6 měsíců ode dne, kdy rejstříkový soud či jiný příslušný subjekt zveřejnil uložení smlouvy o nájmu podniku či jeho části do sbírky listin;
- (f) ve vztahu ke skutečnostem uvedeným v článku 12.1.2 písm. f) těchto Emisních podmínek den, kdy uplynulo 6 měsíců ode dne, kdy Emitent oznámil příslušné změny nebo jejich podstatu Majitelům Dluhopisů v souladu s článkem 13 těchto Emisních podmínek;
- (g) ve vztahu ke skutečnostem uvedeným v článku 12.1.2 písm. g) těchto Emisních podmínek den, kdy uplynulo 6 měsíců ode dne, kdy Emitent oznámil příslušné změny či události nebo jejich podstatu Majitelům Dluhopisů v souladu s článkem 13 těchto Emisních podmínek; nebo
- (h) ve vztahu ke skutečnostem uvedeným v článku 12.1.2 písm. h) těchto Emisních podmínek den, kdy uplynulo 6 měsíců ode dne, kdy se Majitelé Dluhopisů mohli a museli dozvědět, že došlo k Případu neplnění závazků.

"**Středisko**" má význam uvedený v článku 1.2.3 (a) těchto Emisních podmínek.

"**TARGET**" znamená systém označený jako "Trans-European Automated Real-time Gross-Settlement Express Transfer Payment System" nebo jakýkoli nástupnický systém.

"**Určená provozovna Administrátora**" znamená určenou provozovnu Administrátora jak uvedeno v článku 11 těchto Emisních podmínek.

"**Výnosové období**" znamená, není-li v příslušném Doplnku Emisních podmínek stanoveno jinak, období počínající Dnem emise (včetně) a končící v pořadí prvním Dnem výplaty úroků (tento den vyjímaje) a dále každé další bezprostředně navazující období počínající Dnem výplaty úroků (včetně) a končící dalším následujícím Dnem výplaty úroků (tento den vyjímaje), až do Dne konečné splatnosti dluhopisů, přičemž však platí že, není-li v příslušném Doplnku Emisních podmínek stanoveno jinak, pak pro účely počátku běhu kteréhokoli Výnosového období se Den výplaty úroku neposouvá v souladu s konvencí pracovního dne.

"**Zákon o cenných papírech**" znamená zákon č. 591/1992 Sb., o cenných papírech, ve znění pozdějších předpisů.

"**Zákon o dluhopisech**" znamená zákon č. 530/1990 Sb., o dluhopisech, ve znění pozdějších předpisů.

"**Zdroj**" znamená zdroj, ze kterého Agent pro výpočty zjistí hodnotu Referenční sazby nebo jednotlivé složky, z nichž je hodnota Referenční sazby počítána. Není-li v příslušném Doplnku Emisních podmínek uvedeno jinak, platí následující:

- a) Je-li Referenční sazba nebo její jednotlivá složka kotována ve Zdroji pro různě dlouhá období, použije Agent pro výpočty Referenční sazbu nebo její jednotlivou složku pro období shodné s délkou Výnosového období, pro které je hodnota Referenční sazby nebo její jednotlivé složky zjišťována nebo, není-li Referenční sazba nebo její jednotlivá složka pro takové období kotována, určí její hodnotu Agent pro výpočty dle svého výhradního uvážení s přihlédnutím k sazbě pro nejbližší kratší a nejbližší delší období pro které je Referenční sazba nebo její jednotlivá složka ve Zdroji kotována.
- b) Je-li Zdrojem příslušná strana informačního servisu a Referenční sazba nebo její jednotlivá složka není v kterýkoli den, kdy má být hodnota Referenční sazby nebo její jednotlivé složky zjištěna, na takové straně daného informačního servisu kotována, pak Agent pro výpočty zjistí hodnotu Referenční sazby nebo její jednotlivé složky z nástupnické strany takového informačního servisu nebo z jiné strany nástupnického informačního servisu.
- c) Pokud nebude v kterýkoli den možné určit hodnotu Referenční sazby nebo její jednotlivé složky výše uvedeným způsobem, určí v takový den hodnotu Referenční sazby nebo její jednotlivé složky Agent pro výpočty způsobem stanoveným v těchto Emisních podmínkách nebo v Doplnku Emisních podmínek nebo, není-li tam způsob uveden anebo není-li možné hodnotu Referenční sazby nebo její jednotlivé složky zjistit ani takovým tam uvedeným způsobem, stanoví hodnotu Referenční sazby nebo její jednotlivé složky Agent pro výpočty dle svého výhradního uvážení.

Není-li v příslušném Doplnku Emisních podmínek uvedeno jinak, pak platí, že níže uvedené Referenční sazby nebo složky, z nichž se Referenční sazba vypočítává, mají níže uvedený Zdroj:

**EURIBOR** – Zdrojem hodnoty EURIBOR je obrazovka Reuters Screen Service (nebo případný nástupnický informační servis), strana EURIBOR01 (nebo případná nástupnická strana). V případě, že nebude možné v příslušný den z uvedené strany sazbu EURIBOR, bude v takový den EURIBOR určen Agentem pro výpočty jako aritmetický průměr kotací úrokové sazby prodej mezibankovních depozit v příslušné měně a příslušné částce a pro období odpovídající příslušnému Výnosovému období získaných v tento den po 11.00 hodině bruselského času od alespoň 3 bank dle volby Agentu pro výpočty působících na bruselském mezibankovním trhu. V případě, že se nepodaří EURIBOR stanovit výše uvedeným způsobem, bude se roční úroková sazba rovnat EURIBORu zjištěnému na výše uvedené straně v nejbližším předchozím Pracovním dnu, v němž byl EURIBOR takto zjistitelný.

**LIBOR** - Zdrojem hodnoty LIBOR je obrazovka Reuters Screen Service (nebo případný nástupnický informační servis), strana LIBOR01 (nebo případná nástupnická strana). V případě, že nebude možné v příslušný den z uvedené strany sazbu LIBOR, bude v takový den LIBOR určen Agentem pro výpočty jako aritmetický průměr kotací úrokové sazby prodej mezibankovních depozit v



příslušné měně a příslušné částce a pro období odpovídající příslušnému Výnosovému období získaných v tento den po 11.00 hodině londýnského času od alespoň 3 bank dle volby Agenta pro výpočty působících na londýnském mezibankovním trhu. V případě, že se nepodaří LIBOR stanovit výše uvedeným způsobem, bude se roční úroková sazba rovnat LIBORu zjištěném na výše uvedené straně v nejbližším předchozím Pracovním dnu, v němž byl LIBOR takto zjistitelný.

**PRIBOR** - Zdrojem hodnoty PRIBOR je obrazovka Reuters Screen Service (nebo případný nástupnický informační servis), strana PRBO (nebo případná nástupnická strana). V případě, že nebude možné v příslušný den z uvedené strany sazbu PRIBOR, bude v takový den PRIBOR určen Agentem pro výpočty jako aritmetický průměr kotací úrokové sazby prodej mezibankovních depozit v příslušné měně a příslušné částce a pro období odpovídající příslušnému Výnosovému období získaných v tento den po 11.00 hodině pražského času od alespoň 3 bank dle volby Agenta pro výpočty působících na pražském mezibankovním trhu. V případě, že se nepodaří PRIBOR stanovit výše uvedeným způsobem, bude se roční úroková sazba rovnat PRIBORu zjištěném na výše uvedené straně v nejbližším předchozím Pracovním dnu, v němž byl PRIBOR takto zjistitelný.

Pro vyloučení pochybností platí, že v případě, že v důsledku vstupu České republiky do Evropské unie PRIBOR zanikne nebo se přestane obecně na trhu mezibankovních depozit používat, použije se namísto PRIBORu sazba, která se bude namísto něj běžně používat na trhu mezibankovních depozit v České republice.

**WIBOR** - Zdrojem hodnoty WIBOR je obrazovka Reuters Screen Service (nebo případný nástupnický informační servis), strana WIBO (nebo případná nástupnická strana). V případě, že nebude možné v příslušný den z uvedené strany sazbu WIBOR, bude v takový den WIBOR určen Agentem pro výpočty jako aritmetický průměr kotací úrokové sazby prodej mezibankovních depozit v příslušné měně a příslušné částce a pro období odpovídající příslušnému Výnosovému období získaných v tento den po 11.00 hodině varšavského času od alespoň 3 bank dle volby Agenta pro výpočty působících na varšavském mezibankovním trhu. V případě, že se nepodaří WIBOR stanovit výše uvedeným způsobem, bude se roční úroková sazba rovnat WIBORu zjištěném na výše uvedené straně v nejbližším předchozím Pracovním dnu, v němž byl WIBOR takto zjistitelný.

Pro vyloučení pochybností platí, že v případě, že v důsledku vstupu Polské republiky do Evropské unie WIBOR zanikne nebo se přestane obecně na trhu mezibankovních depozit používat, použije se namísto WIBORu sazba, která se bude namísto něj běžně používat na trhu mezibankovních depozit v Polské republice.

**BUBOR** - Zdrojem hodnoty BUBOR je obrazovka Reuters Screen Service (nebo případný nástupnický informační servis), strana BUBOR (nebo případná nástupnická strana). V případě, že nebude možné v příslušný den z uvedené strany sazbu BUBOR, bude v takový den BUBOR určen Agentem pro výpočty jako aritmetický průměr kotací úrokové sazby prodej mezibankovních depozit v příslušné měně a příslušné částce a pro období odpovídající příslušnému Výnosovému období získaných v tento den po 11.30 hodině budapešťského času od alespoň 3 bank dle volby Agenta pro výpočty působících na budapešťském mezibankovním trhu. V případě, že se nepodaří BUBOR stanovit výše uvedeným způsobem, bude se roční úroková sazba rovnat BUBORu zjištěném na výše uvedené straně v nejbližším předchozím Pracovním dnu, v němž byl BUBOR takto zjistitelný.

Pro vyloučení pochybností platí, že v případě, že v důsledku vstupu Maďarské republiky do Evropské unie BUBOR zanikne nebo se přestane obecně na trhu mezibankovních depozit používat, použije se namísto BUBORu sazba, která se bude namísto něj běžně používat na trhu mezibankovních depozit v Maďarské republice.

**BRIBOR** - Zdrojem hodnoty BRIBOR je obrazovka Reuters Screen Service (nebo případný nástupnický informační servis), strana BRBO (nebo případná nástupnická strana). V případě, že nebude možné v příslušný den z uvedené strany sazbu BRIBOR, bude v takový den BRIBOR určen Agentem pro výpočty jako aritmetický průměr kotací úrokové sazby prodej mezibankovních depozit v příslušné měně a příslušné částce a pro období odpovídající příslušnému Výnosovému období získaných v tento den po 11.00 hodině bratislavského času od alespoň 3 bank dle volby Agenty pro výpočty působících na bratislavském mezibankovním trhu. V případě, že se nepodaří BRIBOR stanovit výše uvedeným způsobem, bude se roční úroková sazba rovnat BRIBORu zjištěném na výše uvedené straně v nejbližším předchozím Pracovním dnu, v němž byl BRIBOR takto zjistitelný.

Pro vyloučení pochybností platí, že v případě, že v důsledku vstupu Slovenské republiky do Evropské unie BRIBOR zanikne nebo se přestane obecně na trhu mezibankovních depozit používat, použije se namísto BRIBORu sazba, která se bude namísto něj běžně používat na trhu mezibankovních depozit v Slovenské republice.

**Dow Jones Industrial Average** – Zdrojem hodnoty indexu Dow Jones Industrial Average bude strana 0#.INDEX obrazovky Reuters Screen Service.

**S&P 500** – Zdrojem hodnoty indexu S&P 500 bude strana 0#.INDEX obrazovky Reuters Screen Service.

**NASDAQ Composite** – Zdrojem hodnoty indexu NASDAQ Composite bude strana 0#.INDEX obrazovky Reuters Screen Service.

**DJ STOXX 50** – Zdrojem hodnoty indexu DJ STOXX 50 bude strana 0#.INDEX obrazovky Reuters Screen Service.

**DAX (XETRA DAX)** – Zdrojem hodnoty indexu DAX (XETRA DAX) bude strana 0#.INDEX obrazovky Reuters Screen Service.

**Nikkei 225** – Zdrojem hodnoty indexu Nikkei 225 bude strana 0#.INDEX obrazovky Reuters Screen Service.

**Směnný kurz** – Zdrojem hodnoty Směnných kurzů měn bude strana ECB37 obrazovky Reuters Screen Service.

"**Zlomek dní**" znamená pro účely výpočtu úroku z Dluhopisů pro období kratší jednoho roku:

- (a) je-li v příslušném Doplňku Emisních podmínek jako Zlomek dní uvedena úroková konvence "Skutečný počet dní/Skutečný počet dní", resp. "Act/Act", podíl skutečného počtu dní v období, za něž je úrok stanovován, a čísla 365 (nebo, v případě, kdy jakákoli část období, za něž je úrok stanovován spadá do přestupného roku, pak součtu (i) skutečného počtu dní v té části období, za něž je úrok stanovován, která spadá do přestupného roku, vyděleného číslem 366 a (ii) skutečného počtu dní v té části období, za něž je úrok stanovován, která spadá do nepřestupného roku, vyděleného číslem 365);

- (b) je-li v příslušném Doplnku Emisních podmínek jako Zlomek dní uvedena úroková konvence "Skutečný počet dní/365 nebo Act/365", podíl skutečného počtu dní v období, za něž je úrok stanovován a čísla 365;
- (c) je-li v příslušném Doplnku Emisních podmínek jako Zlomek dní uvedena úroková konvence "Skutečný počet dní/360" nebo "Act/360", podíl skutečného počtu dní v období, za něž je úrokový výnos stanovován, a čísla 360;
- (d) je-li v příslušném Doplnku Emisních podmínek jako Zlomek dní uvedena úroková konvence "30/360" nebo "360/360", podíl počtu dní v období, za něž je úrok stanovován, a čísla 360 (kde počet dní je stanoven na bázi roku o 360 dnech, rozděleného do 12 měsíců po 30 dnech, přičemž ale v případě, že (i) poslední den období, za něž je úrok stanovován připadá na 31. den v měsíci a současně první den téhož období je jiný než 30. nebo 31. den v měsíci, nebude počet dní v měsíci, na jehož 31. den připadá poslední den období, krácen na 30 dnů nebo (ii) je posledním dnem období, za něž je úrok stanovován, únor, nebude únor prodlužován na měsíc o 30 dnech);
- (e) je-li v příslušném Doplnku Emisních podmínek jako Zlomek dní uvedena úroková konvence "30E/360" nebo "BCK Standard 30E/360", podíl počtu dní v období, za něž je úrok stanovován, a čísla 360 (kde počet dní je stanoven na bázi roku o 360 dnech, rozděleného do 12 měsíců po 30 dnech a celé období kalendářního roku).

"**Zadatel**" má význam uvedený v článku 12.4.1 těchto Emisních podmínek.

"**Žádost**" má význam uvedený v článku 12.4.1 těchto Emisních podmínek.

## V. VZOR EMISNÍHO DODATKU - KONEČNÝCH PODMÍNEK

Dále je uveden vzor Emisního dodatku – Konečných podmínek Emise dluhopisů, který bude vyhotoven pro každou jednotlivou Emisi vydávanou v rámci schváleného Dluhopisového programu, pro kterou bude nutné vyhotovit prospekt cenného papíru. V případech, kdy nebude nutné vyhotovit pro danou Emisi dluhopisů prospekt cenného papíru, Emitent vyhotoví a nechá v souladu se Zákonem o dluhopisech schválit ČNB pouze Doplněk Emisních podmínek, který v souladu se zákonem uveřejní (bude-li to v daném okamžiku schválení ze strany ČNB a uveřejnění zákonem vyžadováno).

Konečné podmínky budou v souladu se zákonem sděleny ČNB a uveřejněny stejným způsobem jako Základní prospekt, tj. na internetových stránkách Emitenta.

### EMISNÍ DODATEK -- KONEČNÉ PODMÍNKY EMISE DLUHOPISŮ

Rozhodnutím Komise pro cenné papíry č.j. 45/N/919/2003/2, ze dne 11.11.2003, které nabylo právní moci dne 13.11.2003, byl schválen dluhopisový program společnosti Československá obchodní banka, a. s., se sídlem Praha 5, Radlická 333/150, PSČ 150 57, IČO: 00001350, zapsaná v obchodním rejstříku vedeném Městským soudem v Praze, oddíl B XXXVI, vložka 46 (dále jen "**Emitent**"), v maximálním objemu nesplacených dluhopisů 30 000 000 000 Kč, s dobou trvání programu 10 let a splatností kterékoli emise dluhopisů vydané v rámci programu 30 let (dále jen "**Dluhopisový program**" a společné emisní podmínky Dluhopisového programu dále jen "**Emisní podmínky**"). Základní prospekt Emitenta byl schválen rozhodnutím České národní banky č.j. [●] ze dne [●]2011, které nabylo právní moci dne [●]2011 (dále jen "**Základní prospekt**"). [ *pořadové číslo dodatku*] dodatek Základního prospektu byl schválen rozhodnutím České národní banky č.j. [●], ze dne [●], které nabylo právní moci dne [●].

Tento emisní dodatek (dále jen "**Emisní dodatek**") představuje společně se Základním prospektem [aktualizovaným formou jeho dodatků] kompletní prospekt Dluhopisů. Tento Emisní dodatek je tvořen:

- (i) doplňkem Dluhopisového programu, který představuje doplněk k Emisním podmínkám, který byl schválen rozhodnutím České národní banky č.j. [●] ze dne [●], které nabylo právní moci dne [●] (dále jen "**Doplněk Emisních podmínek**"), a
- (ii) dalšími informacemi týkajícími se [*pořadové číslo emise*]. emise dluhopisů, které tvoří náležitosti prospektu v souladu s nařízením Komise (ES) č. 809/2004 a které nejsou součástí Základního prospektu ani nejsou obsaženy v Doplněku Emisních podmínek ("**Další informace**").

*Pojmy zde nedefinované mají význam, jaký je jim přiřazen v Emisních podmínkách, nevyplývá-li z kontextu jejich použití v tomto Emisním dodatku jinak. Tento Emisní dodatek nemůže být studován samostatně, ale pouze společně se Základním prospektem včetně jeho případných dodatků. Základní prospekt (a všechny jeho případné dodatky) jsou k dispozici ke stažení na webové stránce Emitenta [www.csob.cz](http://www.csob.cz) ve formátu Portable Document Format (PDF).*

### DOPLNĚK EMISNÍCH PODMÍNEK

Tento Doplněk Emisních podmínek spolu s Emisními podmínkami tvoří emisní podmínky níže podrobněji specifikovaných dluhopisů (dále jen "**Dluhopisy**"), které jsou vydávány v rámci Dluhopisového programu společnosti Československá obchodní banka, a. s., se sídlem Praha 5, Radlická 333/150, PSČ 150 57, IČO: 00001350, zapsaná v obchodním rejstříku vedeném Městským soudem v Praze, oddíl B XXXVI, vložka 46, schváleného rozhodnutím Komise pro cenné papíry č.j. 45/N/919/2003/2 ze dne 11.11.2003, které nabylo právní moci dne 13.11.2003 (dále jen "**Dluhopisový program**" a společné emisní podmínky Dluhopisového programu dále jen "**Emisní podmínky**"). Celková jmenovitá hodnota všech vydaných a nesplacených dluhopisů vydaných v rámci Dluhopisového programu nesmí k žádnému okamžiku překročit 30 000 000 000 Kč. Doba trvání Dluhopisového programu, během které může Emitent vydávat jednotlivé emise dluhopisů v rámci programu, činí 10 let a splatnost kterékoli Emise nepřekročí 30 let.

V případě rozdílné úpravy mezi Emisními podmínkami a zde uvedeným Doplněkem Emisních podmínek mají přednost ustanovení tohoto Doplněku Emisních podmínek. Tím však není dotčeno znění Emisních podmínek ve vztahu k jakékoli jiné Emisi dluhopisů vydané v rámci Dluhopisového programu. Výrazy uvedené velkými písmeny mají stejný význam, jaký je jim přiřazen v Emisních podmínkách.

Níže uvedené parametry Dluhopisů upřesňují a doplňují v souvislosti s touto emisí Dluhopisů již dříve uveřejněné Emisní podmínky výše popsaným způsobem.

Tento Doplněk Emisních podmínek byl schválen rozhodnutím České národní banky č.j. [●] ze dne [●]2011, které nabylo právní moci dne [●]2011.

Dluhopisy jsou vydávány podle zákona č. 190/2004 Sb., o dluhopisech, ve znění pozdějších předpisů.

**Důležité upozornění:** *Následující tabulka obsahuje vzor Doplnku Emisních podmínek pro Emisi, tzn. vzor té části emisních podmínek Emise, která bude pro danou Emisi specifická. Je-li v hranatých závorkách uveden jeden nebo více údajů, jedná se o nejpravděpodobnější hodnotu, která ovšem nemusí být použita pro konkrétní Emisi. Emitent je totiž na základě společných Emisních podmínek oprávněn formou Doplnku Emisních podmínek provést pro kteroukoli Emisi odlišnou úpravu. Rozhodující bude vždy úprava provedená příslušným Doplnkem Emisních podmínek obsaženém v Emisním dodatku.*

1.	ISIN Dluhopisů:	[●]
2.	Regulovaný trh nebo mnohostranný obchodní systém, na němž Emitent hodlá požádat o přijetí k obchodování:	[●]
3.	Podoba Dluhopisů:	[zaknihovaná / listinná]
4.	Forma Dluhopisů:	[na doručitele / na jméno]
5.	Jmenovitá hodnota jednoho Dluhopisu:	[● Kč]
6.	Celková předpokládaná jmenovitá hodnota emise Dluhopisů:	[● Kč]
7.	Počet Dluhopisů:	[●] ks
8.	Číslování Dluhopisů:	[--] / [Dokud budou zastoupeny Sběrným dluhopisem, jednotlivé Dluhopisy číslovány nebudou; po případném vydání konkrétních kusů Dluhopisů bude každému Dluhopisu přiřazeno pořadové číslo.]
9.	Měna, v níž jsou Dluhopisy denominovány:	[koruna česká (CZK)]
10.	Právo Emitenta zvýšit objem Dluhopisů / podmínky tohoto zvýšení (pokud jiné, než jak je uvedeno v článku 2.1 Emisních podmínek):	[ano; v souladu s § 11 Zákona o dluhopisech je Emitent oprávněn vydat Dluhopisy (i) ve větším objemu, než je předpokládaná celková jmenovitá hodnota emise Dluhopisů (do [●] Kč), a to i po Datu emise, nebo (ii) až do výše předpokládané celkové jmenovité hodnoty emise Dluhopisů i po Datu emise. V takovém případě stanoví Emitent Dodatečnou emisní lhůtu, která skončí nejpozději v Rozhodný den pro splacení jmenovité hodnoty, a uveřejní ji stejným způsobem jako tento Doplněk Emisních podmínek / ne / --]
11.	Název Dluhopisů:	[●/●]
12.	Datum emise:	[●]
13.	Emisní lhůta (pokud jiná, než jak je uvedeno v článku 2.1 Emisních podmínek):	[●]
14.	Emisní kurz Dluhopisů k Datu emise, příp. způsob jeho určení:	[●]
15.	Způsob a místo úpisu Dluhopisů / údaje o osobách, které se podílejí na zabezpečení vydání Dluhopisů a způsob a místo splácení emisního kurzu:	[●]
16.	Použití čistého výtěžku Emise:	[●]
17.	Úrokový výnos:	[pevný / pohyblivý / ●]
18.	Zlomek dní:	[●]
19.	Další informace o úrokovém výnosu:	
<i>V případě Dluhopisů s pohyblivou úrokovou sazbou</i>		
19.1.	Referenční sazba:	[●]
19.2.	Marže:	[●]
19.3.	Den stanovení Referenční sazby:	[●]
19.4.	Den výplaty úroků:	[●]
19.5.	[Koš / Index / Směnný kurz]:	[●]
19.6.	Minimální úroková sazba Dluhopisů:	[●]
19.7.	Maximální úroková sazba Dluhopisů:	[●]
<i>V případě Dluhopisu s pevnou úrokovou sazbou</i>		
19.1.	Úroková sazba úroků:	[●]
19.2.	Den výplaty úroků:	[●]
20.	Den konečné splatnosti dluhopisů:	[●]
21.	Konvence Pracovního dne pro stanovení Dne výplaty (čl. 7.2 Emisních podmínek):	[●]
22.	Administrátor:	[ČSOB]

23.	Určená provozovna Administrátora pro provádění plateb bezhotovostním převodem:	[•]
24.	Platební místa:	[všechny pobočky Emitenta]
25.	[Agent pro výpočty]:	[ČSOB]
26.	[Kotační agent]:	[ČSOB]
27.	Provedeno ohodnocení finanční způsobilosti Emitenta (rating):	[•]
28.	Provedeno ohodnocení finanční způsobilosti emise Dluhopisů (rating):	[ne]
29.	Oddělení práva na výnos Dluhopisu:	[vylučuje se]
30.	Jiné skutečnosti:	[•]

## ZVLÁŠTNÍ ČÁST DOPLŇKU EMISNÍCH PODMÍNEK

*Emitent se zavazuje splatit dlužnou částku Majitelům Dluhopisů způsobem a v místě uvedeném v Emisních podmínkách a tomto Doplnku Emisních podmínek.*

Tato část Doplnku Emisních podmínek obsahuje úpravu vztahů mezi Emitentem a Majiteli Dluhopisů, která byla obsažena v Emisních podmínkách a kterou bylo nutné modifikovat s ohledem na právní úpravu účinnou od 1.5.2004, a to zejména zákon č. 190/2004 Sb. o dluhopisech, ve znění pozdějších předpisů ("**Zákon o dluhopisech**") a Zákon o podnikání na kapitálovém, trhu, ve znění pozdějších předpisů.

U následujících odstavců bylo použito takové číslování odstavců, které odpovídá systému číslování odstavců v Emisních podmínkách. Mají-li odstavec Emisních podmínek a odstavec této části Doplnku Emisních podmínek stejné označení, pak úprava provedená tímto Emisním dodatkem nahrazuje úpravu provedenou Emisními podmínkami. Neobsahují-li Emisní podmínky odstavec s číslem některého níže uvedeného odstavce, pak úprava provedená takovým odstavcem doplňuje úpravu provedenou v Emisních podmínkách.

S ohledem na novou právní úpravu se v Emisních podmínkách nahrazují pojmy "majitel" a "majitelé" ve všech pádech příslušným tvarem pojmů "vlastník", "vlastníci". Tato změna se nedotýká pojmů uvedených velkými písmeny. Například výraz Majitel Dluhopisu je nyní definován jako "osoba, která je podle platných právních předpisů evidována jako vlastník takového Dluhopisu...". Schůze Majitelů Dluhopisů tak představuje schůzi vlastníků ve smyslu § 21 Zákona o dluhopisech apod.

### 10. Promlčení

Práva spojená s Dluhopisy se promlčují uplynutím 10 let ode dne, kdy mohla být uplatněna poprvé.

### 12. Schůze Majitelů Dluhopisů

#### 12.1. Působnost a svolání Schůze

##### 12.1.1 Právo svolat schůzi

Emitent nebo Majitel Dluhopisu nebo Majitelé Dluhopisů mohou svolat Schůzi, je-li to třeba k rozhodnutí o společných zájmech Majitelů Dluhopisů, a to v souladu s Emisními podmínkami a tímto Doplnkem Emisních podmínek. Náklady na organizaci a svolání Schůze hradí svolavatel, nestanoví-li právní předpisy něco jiného. Svolavatel, pokud jím je Majitel Dluhopisů nebo Majitelé Dluhopisů, je povinen nejpozději v den uveřejnění oznámení o konání Schůze (i) doručit Administrátorovi žádost o obstarání dokladu o počtu všech Dluhopisů v emisí, jichž se Schůze týká, opravňujících k účasti na jím, resp. jimi, svolávané Schůzi, tj. výpis z příslušného registru Emitenta v rozsahu příslušné emise, a (ii) tam, kde to je relevantní, uhradit Administrátorovi zálohu na náklady související s jeho službami ve vztahu ke Schůzi. Řádné a včasné doručení žádosti dle výše uvedeného bodu (i) a úhrada zálohy na náklady dle bodu (ii) výše jsou předpokladem pro platné svolání Schůze.

##### 12.1.2 Schůze svolávaná Emitentem

Emitent je povinen svolat Schůzi a vyžádat si jejím prostřednictvím stanovisko Majitelů Dluhopisů v případě:

- návrhu (i) změny nebo změn Emisních podmínek, s výjimkou jakýchkoli změn Emisních podmínek provedených tímto Doplnkem Emisních podmínek, nebo (ii) změny nebo změn v Doplnku Emisních podmínek, byl-li již na jeho základě vydán alespoň jeden Dluhopis; to neplatí, pokud se jedná pouze o takovou změnu, ke které podle platných právních předpisů není zapotřebí souhlasu Majitelů Dluhopisů;
- návrhu na přeměnu Emitenta (dle příslušných ustanovení zákona č. 125/2008 Sb., o přeměnách obchodních společností a družstev, v platném znění);
- návrhu na uzavření ovládací smlouvy nebo smlouvy o převodu zisku (dle příslušných ustanovení zákona č. 513/1991 Sb., obchodní zákoník, v platném znění (dále jen "**Obchodní zákoník**"))
- návrhu na uzavření smlouvy o prodeji podniku nebo jeho části, smlouvy o nájmu podniku nebo jeho části (dle příslušných ustanovení Obchodního zákoníku) bez ohledu na to, kterou smluvní stranou Emitent je;
- je-li v prodlení s uspokojením práv spojených s Dluhopisy déle než 7 (sedm) dní ode dne, kdy právo mohlo být uplatněno;
- návrhu o podání žádosti o vyřazení Dluhopisů z obchodování na regulovaném trhu; a

g) návrhu jiných změn, které mohou významně zhoršit jeho schopnost plnit závazky vyplývající z Dluhopisů;

avšak pouze za předpokladu, že svolání Schůze v takovém případě vyžadují právní předpisy.

Emitent může svolat Schůzi, navrhuje-li společný postup v případě, že by dle mínění Emitenta mohlo dojít nebo došlo ke kterémukoli Případu neplnění závazků.

### **12.1.3 Oznámení o svolání Schůze**

Oznámení o svolání Schůze je svolavatel povinen uveřejnit alespoň ve 2 (dvou) celostátně šířených denících, a to nejpozději 15 (patnáct) dnů přede dnem konání Schůze. Je-li svolavatelem Majitel Dluhopisů nebo Majitelé Dluhopisů, jsou povinni oznámení o svolání Schůze ve stejné lhůtě doručit Emitentovi na adresu Určené provozovny. Oznámení o svolání Schůze musí obsahovat alespoň (i) obchodní firmu, IČ a sídlo Emitenta, (ii) označení Dluhopisů v rozsahu minimálně název Dluhopisu a Datum emise a ISIN, (iii) místo, datum a hodinu konání Schůze, přičemž místem konání Schůze může být pouze místo v Praze a datum konání Schůze musí připadat na den, který je Pracovním dnem, a hodina konání Schůze nesmí být dříve než v 16.00 hod., (iv) program jednání Schůze a, je-li navrhována změna ve smyslu článku 12.1.2 písm. a), vymezení návrhu změny a (v) rozhodný den pro účast na Schůzi. Schůze je oprávněna rozhodovat pouze o návrzích usnesení uvedených v oznámení o jejím svolání; rozhodování o návrzích usnesení, které nebyly uvedeny na programu Schůze v oznámení o jejím svolání, je přípustné, pouze jsou-li na Schůzi přítomni všichni Majitelé Dluhopisů, kteří jsou oprávněni na této Schůzi hlasovat.

## **12.2 Osoby oprávněné účastnit se Schůze**

### **12.2.3 Hlasovací právo**

Každý Majitel Dluhopisů má tolik hlasů, kolik odpovídá poměru mezi jmenovitou hodnotou Dluhopisů v jeho majetku k celkové jmenovité hodnotě všech vydaných a nesplacených Dluhopisů, přičemž s Dluhopisy v majetku Emitenta, které nezankly z rozhodnutí Emitenta ve smyslu článku 6.5 Emisních podmínek, není spojeno hlasovací právo a nezapočítávají se pro účely usnášeníschopnosti Schůze. Rozhoduje-li Schůze o odvolání Společného zástupce, nemůže Společný zástupce vykonávat hlasovací právo s Dluhopisy, které vlastní, a jeho hlasy se nezapočítávají do celkového počtu hlasů pro účely usnášeníschopnosti.

## **12.3 Průběh Schůze; rozhodování Schůze**

### **12.3.1 Usnášeníschopnost**

Schůze je usnášeníschopná, pokud se jí účastní Majitelé Dluhopisů oprávněných v souladu s článkem 12.2.3 hlasovat, jejichž jmenovitá hodnota představuje více než 30 % celkové jmenovité hodnoty vydaných a dosud nesplacených Dluhopisů. Před zahájením Schůze poskytne Emitent, sám nebo prostřednictvím svého zmocněnce, informaci o počtu všech Dluhopisů, jejichž vlastníci jsou oprávněni se Schůze účastnit a hlasovat na ní.

### **12.3.2 Předseda Schůze**

Schůzi svolané Emitentem předsedá předseda jmenovaný Emitentem. Schůzi svolané Majitelem Dluhopisu nebo Majiteli Dluhopisů předsedá předseda zvolený prostou většinou přítomných Majitelů Dluhopisů, s nimiž je spojeno právo na příslušné Schůzi hlasovat, přičemž do zvolení předsedy předsedá Schůzi osoba určená svolavatelem.

### **12.3.3 Společný zástupce**

Schůze může usnesením zvolit fyzickou nebo právnickou osobu za společného zástupce a pověřit jej společným uplatněním práv u soudu nebo u jiného orgánu s tím, že je vázán usneseními Schůze, anebo kontrolou plnění Emisních podmínek nebo Doplňku Emisních podmínek (taková osoba jen "**Společný zástupce**"). Společného zástupce může Schůze odvolat stejným způsobem, jakým byl zvolen, nebo zvolit jiného Společného zástupce, přičemž zvolení nového Společného zástupce má vůči dosavadnímu Společnému zástupci účinky jeho odvolání (nebyl-li odvolán samostatným usnesením Schůze). Usnesení Schůze stanoví, v jakém rozsahu je Společný zástupce oprávněn činit úkony jménem Majitelů Dluhopisů.

### **12.3.4 Rozhodování Schůze**

Schůze o předložených otázkách rozhoduje formou usnesení. K přijetí usnesení, jímž se (i) schvaluje návrh podle článku 12.1.2 (a) nebo (ii) ustavuje či odvolává Společný zástupce, je zapotřebí souhlas tří čtvrtin hlasů přítomných Majitelů Dluhopisů. Ostatní usnesení jsou přijata, jestliže získají prostou většinu hlasů přítomných Majitelů Dluhopisů.

## **12.4 Některá další práva Majitelů Dluhopisů**

### **12.4.1 Důsledek hlasování proti některým usnesením Schůze**

Jestliže Schůze schválila ve formě usnesení změny dle článku 12.1.2, pak osoba, která byla oprávněna k účasti a hlasování na Schůzi a podle zápisu z této Schůze pro přijetí takového usnesení nehlasovala nebo se příslušné Schůze nezúčastnila (dále jen "**Žadatel**"), může požadovat splacení jmenovité hodnoty a poměrné části výnosu Dluhopisů, jichž byla vlastníkem k 24:00 hod. Pracovního dne bezprostředně předcházejícího dni konání Schůze, respektive k 00:00 hod. dne konání Schůze, a které od takového okamžiku nezciží. Toto právo musí být Žadatelem uplatněno do 30 (třiceti) dnů od uveřejnění takového usnesení Schůze písemným oznámením (dále jen "**Žádost**") zasláným Emitentovi na adresu Určené provozovny, jinak zaniká. Výše uvedené částky se stávají splatné 30 (třicet) dnů ode dne, kdy byla Žádost Emitentovi doručena (dále také jen "**Den předčasné splatnosti dluhopisů**"). V Žádosti je nutné uvést počet kusů Dluhopisů, o jejichž splacení je v souladu s tímto článkem žádáno. Žádost musí být písemná, podepsaná osobami oprávněnými jednat jménem Žadatele, přičemž jejich podpisy musí být úředně ověřeny. Žadatel musí ve stejné lhůtě doručit do Určené provozovny i veškeré dokumenty požadované pro provedení výplaty podle článku 7 těchto Emisních podmínek.

### **12.4.2 Usnesení o předčasné splatnosti Dluhopisů**

Pokud je na pořadu jednání Schůze kterákoli ze záležitostí uvedených v článku 12.1.2 písm. (b) až (g) výše a usnesení navrhované ke kterékoli z těchto záležitostí není Schůzí schváleno, pak může Schůze i nad rámec pořadu jednání rozhodnout o tom, že pokud bude Emitent postupovat v rozporu s usnesením Schůze, je povinen předčasně splatit jmenovitou hodnotu a poměrnou část výnosu Dluhopisů těm Majitelům Dluhopisů, kteří o to požádají (dále jen "**Žadatel**"). Toto právo musí být Žadatelem uplatněno písemným oznámením (dále jen "**Žádost**") zasláným Emitentovi na adresu Určené provozovny. Výše uvedené částky se stávají splatnými 30 (třicet) dnů ode dne doručení Žádosti (dále také jen "**Den předčasné splatnosti dluhopisů**"). V Žádosti je nutno uvést počet kusů Dluhopisů, o jejichž splacení je v souladu s tímto článkem žádáno. Žádost musí být písemná, podepsaná osobami oprávněnými jednat jménem Žadatele, přičemž jejich podpisy musí být úředně ověřeny. Žadatel musí ve stejné lhůtě doručit do Určené provozovny i veškeré dokumenty požadované pro provedení výplaty podle článku 7 těchto Emisních podmínek.

### 12.5 Zápis z jednání

O jednání Schůze pořizuje Emitent, sám nebo prostřednictvím jím pověřené osoby zápis, ve kterém uvede závěry Schůze, zejména usnesení, která taková Schůze přijala. Pokud Schůze projednávala změny uvedené v článku 12.1.2 písm. (a) až (g), musí být o Schůzi pořizován notářský zápis. Pokud Schůze přijala některé změny formou právě uvedených usnesení, pak se v notářském zápisu uvedou jména všech Majitelů Dluhopisů, kteří pro přijetí takového usnesení hlasovali, a počty kusů Dluhopisů, které tyto osoby vlastnily k rozhodnému dni pro účast na Schůzi. Zápis ze Schůze je Emitent povinen uschovat do doby promlčení práv z Dluhopisů. Zápis ze Schůze je k dispozici k nahlédnutí Majitelům Dluhopisů v běžné pracovní době v Určené provozovně. Informaci o takových závěrech a přijatých usneseních Emitent, sám nebo prostřednictvím jím pověřené osoby uveřejní způsobem, jakým uveřejnil Emisní dodatek.

### 12.6 Společná Schůze

Vydal-li Emitent po 1.5.2004 v rámci Dluhopisového programu více než jednu emisi Dluhopisů, je povinen k projednání návrhů dle článku 12.1.2. písm. (b) až (g) svolat společnou schůzi Majitelů Dluhopisů všech emisí Dluhopisů vydaných po 1.5.2004. Na společnou Schůzi se použijí obdobně ustanovení o Schůzi s tím, že usnášeníschopnost, počet hlasů osob oprávněných k účasti na Schůzi a přijetí usnesení takové Schůze se posuzuje odděleně podle jednotlivých emisí Dluhopisů jako v případě samostatné Schůze každé takové emise. V notářském zápisu ze společné Schůze, která přijala usnesení o návrhu dle článku 12.1.2. písm. (b) až (g), musí být počty kusů Dluhopisů u každé osoby oprávněné k účasti na Schůzi rozlišeny podle jednotlivých emisí Dluhopisů.

## DALŠÍ INFORMACE

### ODPOVĚDNÉ OSOBY

Osoby odpovědné za Základní prospekt (včetně jeho případných dodatků) a tento Emisní dodatek:

Osoby odpovědné za prospekt Dluhopisů prohlašují, že při vynaložení veškeré přiměřené péče jsou podle jejich nejlepšího vědomí údaje uvedené v prospektu v souladu se skutečností a že v něm nebyly zamlčeny žádné skutečnosti, které by mohly změnit jeho význam.

[podpisy oprávněných osob]

### RIZIKOVÉ FAKTORY

Rizikové faktory:

[budou-li odlišné od faktorů uvedených v Základním prospektu]

### [OBCHODNÍK]

[Společnost [●], jakožto obchodník s cennými papíry (dále též "**Obchodník**"), se zavázala upsat [veškeré Dluhopisy vydávané k Datu emise] / [část Dluhopisů v objemu [●] Kč vydávaných k Datu emise], a tyto Dluhopisy hodlá dále nabízet v rámci sekundární veřejné nabídky. Dle informace známé Emitentovi k datu tohoto Základního prospektu bude každý investor, který koupí v rámci sekundární nabídky Dluhopisy od Obchodníka, hradit Obchodníkovi běžné poplatky spojené s nabytím Dluhopisů dle aktuálního sazebníku Obchodníka k datu nákupu.

Emitent tímto uděluje Obchodníkovi souhlas s použitím Základního prospektu, ve znění jeho případných dodatků, při následné veřejné nabídce, kterou bude Obchodník po Datu emise činit.]

### HLAVNÍ ÚDAJE

Zájem fyzických a právnických osob zúčastněných v Emisi/nabídce:

[●]

Důvody [veřejné] nabídky a použití výnosů:

[Dluhopisy jsou vydávány za účelem zajištění finančních prostředků pro uskutečňování podnikatelské činnosti Emitenta především k poskytování hypotečních úvěrů. Očekávané náklady přípravy emise činí cca [●] Kč, očekávaný čistý výtěžek emise činí emisní kurz Dluhopisů minus náklady na přípravu emise uvedené v předchozí větě. Celý výtěžek bude

použit k výše uvedenému účelu.]

[Odhad výše poplatků spojených s nabytím Dluhopisů v rámci [veřejné nabídky] / [přijetí Dluhopisů k obchodování na regulovaném trhu]:] [Emitent odhaduje, že výše poplatků, které bude Emitentovi hradit příslušný investor a které souvisejí s úpisem Dluhopisů v rámci primárního úpisu Dluhopisů nepřevýší [•] Kč / [•] % jmenovité hodnoty Dluhopisů upisovaných takovým investorem.]

#### PODMÍNKY NABÍDKY

Podmínky, statistické údaje o nabídce, očekávaný harmonogram a podmínky žádosti o nabídku: [•]  
Plán rozdělení a přidělování cenných papírů: [•]  
Stanovení ceny: [•]  
Umístění a upisování: [•]

PŘIJETÍ K OBCHODOVÁNÍ A ZPŮSOB OBCHODOVÁNÍ [•]

DOPLŇUJÍCÍ ÚDAJE [•]



## VI. INFORMACE O EMITENTOVĚ

### 1. ODPOVĚDNÉ OSOBY

Tento Základní prospekt připravila a vyhotovila a za údaje v něm uvedené je odpovědná Československá obchodní banka, a. s. Osoba odpovědná za Základní prospekt prohlašuje, že při vynaložení veškeré přiměřené péče jsou podle jejího nejlepšího vědomí údaje uvedené v Základním prospektu v souladu se skutečností a že v něm nebyly zamlčeny žádné skutečnosti, které by mohly změnit jeho význam.

### 2. OPRAVNĚNÍ AUDITOŘI

Účetní závěrky Emitenta za rok 2009 a 2010 auditovala společnost:

Obchodní firma:	Ernst & Young Audit, s.r.o.
Sídlo:	Karlovo náměstí 10, 120 00 Praha 2
Členství v profesní organizaci:	Komora auditorů České republiky
Osvědčení č.:	401
Zastoupený:	partnerem Romanem Hauptfleischem, auditorem, licence č. 2009

### 3. RIZIKOVÉ FAKTORY

Jsou uvedeny v úvodu tohoto Základního prospektu – Rizikové faktory.

## 4. ÚDAJE O EMITENTOVĚ

### 4.1 HISTORIE A VÝVOJ EMITENTA

#### Základní údaje o Emitentovi

Obchodní firma:	Československá obchodní banka, a. s.
Sídlo:	Radlická 333/150, Praha 5, PSČ 150 57
Právní forma:	akciová společnost
Registrace:	zapsána v obchodním rejstříku, vedeném Městským soudem v Praze, oddíl B XXXVI, vložka 46
Den zápisu:	21.12.1964
Identifikační číslo:	00001350
Telefonní číslo:	+420 224 111 111
E-mail:	info@csob.cz
Internetová adresa:	www.csob.cz

Právní předpisy, kterými se Emitent řídí:

ČSOB se jako subjekt českého práva řídí právními předpisy platnými na území České republiky. Její činnost je regulována zejména zákonem o bankách č. 21/1992 Sb., o bankách, ve znění pozdějších předpisů (dále jen "**Zákon o bankách**"), Zákonem o podnikání na kapitálovém trhu a Obchodním zákoníkem.

Pro podnikatelskou činnost ČSOB má zásadní význam jednotná bankovní licence udělená ČSOB podle Zákonu o bankách rozhodnutím ČNB ze dne 28.7.2003, čj. 2003/3350/520. Dále ČSOB disponuje osvědčením o zápisu do registru pojišťovacích zprostředkovatelů a samostatných likvidátorů pojistných událostí, do kterého byla zapsána dne 20.3.2006 pod číslem 038614VPZ jako vázaný pojišťovací zprostředkovatel.

#### Profil

ČSOB působí jako univerzální banka v České republice. Představuje hlavní entitu finanční skupiny ČSOB a sama je 100% ovládána společností KBC Group.

V retailovém bankovníctví v ČR společnost působí pod dvěma obchodními značkami – ČSOB a Poštovní spořitelna. Poskytuje své služby všem klientským segmentům, tj. fyzickým osobám, malým a středním podnikům a korporátním a institucionálním klientům. Klienti jsou obsluhováni prostřednictvím poboček ČSOB, Finančních center Poštovní spořitelny a obchodních míst České pošty. ČSOB nabízí současně se svými produkty a službami i ucelenou nabídku produktů a služeb celé skupiny ČSOB. Služby pod značkou ČSOB i Poštovní spořitelna jsou dále poskytovány prostřednictvím distribučních kanálů v rámci skupiny ČSOB a různých distribučních kanálů přímého bankovníctví.

ČSOB se jako subjekt českého práva řídí právními předpisy platnými na území České republiky. Její činnost je regulována zejména Zákonem o bankách, Zákonem o podnikání na kapitálovém trhu a Obchodním zákoníkem.

Skupina ČSOB je předním poskytovatelem finančních služeb v České republice. ČSOB je univerzální bankou, která svým zákazníkům nabízí širokou škálu bankovních produktů a služeb, včetně produktů a služeb ostatních společností skupiny ČSOB. Do produktového portfolia skupiny ČSOB patří financování potřeb spojených s bydlením (hypotéky a půjčky ze stavebního

spoření), pojistné produkty a penzijní fondy, produkty kolektivního financování a správa aktiv i specializované služby (leasing a factoring). Skupina ČSOB na českém trhu působí prostřednictvím svých dceřiných společností a čtyř hlavních obchodních značek, konkrétně ČSOB, Poštovní spořitelna, Hypoteční banka a ČMSS. Své služby ČSOB poskytuje všem typům zákazníků, a to jak fyzickým osobám, tak malým a středním podnikům a korporátní a institucionální klientele. Skupina ČSOB dělí své obchodní činnosti do následujících segmentů: retailová klientela a malé a střední podniky (SME); korporátní klientela; ALM a finanční trhy; centrála skupiny.

Od roku 1999, kdy se vlastníkem ČSOB stala KBC, se prohlubuje integrace obou skupin, která umožňuje využívat obchodní synergie, např. zákaznické distribuční kanály, integrace systémů, předávání znalostí a zkušeností a zavádění nových produktů. Tato integrace rovněž zahrnuje přechod ČSOB na účetní výkaznictví dle IFRS, uplatňování politik KBC v oblasti manažerského účetnictví, řízení rizik a vnitřního auditu. Jedním z nejvýznamnějších integračních prvků je poskytování služeb ICT skupině KBC a centrálně řízený systém ICT pro celou skupinu KBC, k jehož zavedení došlo v roce 2009.

Skupina ČSOB v číslech	30.9.2010	31.12.2010	30.9.2011
Zaměstnanci skupiny	7 629	7 639	7 775
Klienti	>4 miliony	>4 miliony	>4 miliony
z toho klienti ČSOB a PS* (tis.)	3 074	3 078	3 092
Uživatelé internetového bankovníctví (tis.)	1 036	1 076	1 200
Pobočky:			
– ČSOB retail / SME + CORP	236	237	240
– Finanční centra PS	52	53	61
Obchodní místa České pošty	cca 3 300	cca 3260	cca 3 200
Bankomaty (ČSOB + PS)	772	782	815

\* PS = Poštovní spořitelna

Svámi celkovými aktivy vykázanými k 31. prosinci 2010 ve výši 885,1 mld. Kč a celkovým čistým ziskem za rok 2010 ve výši 13,6 mld. Kč se skupina ČSOB řadí mezi nejvýznamnější bankovní skupiny působící na území České republiky. K 31. prosinci 2010 vykazovala skupina ČSOB klientská depozita ve výši 596,1 mld. Kč a úvěry klientům v objemu 401,9 mld. Kč.

Za tři čtvrtletí 2011 skupina ČSOB vykázala čistý zisk ve výši 8,909 mld. Kč. Úvěrové portfolio dosáhlo výše 426,3 mld. Kč. Objem depozit se vyšplhal na 599,6 mld. Kč.

### Rating ČSOB (k 1. říjnu 2011)

	Dlouhodobý rating	Krátkodobý rating	Ostatní ratingy
<b>Moody's</b>	A1	Prime-1	Finanční síla: C
<b>Fitch</b>	A-	F2	Individuální: C

### Platební schopnost Emitenta

V podnikání Emitenta nenastaly žádné nedávné události, které by měly podstatný význam při hodnocení platební schopnosti Emitenta.

## 4.2 ZÁKLADNÍ KAPITÁL EMITENTA

Základní kapitál Emitenta činí 5 855 000 000 Kč. Základní kapitál je plně upsaný a splacený. Emitent vydal 292 750 000 ks kmenových zaknihovaných akcií na majitele. Jmenovitá hodnota jedné akcie je 20 Kč.

## 5. PŘEHLED PODNIKÁNÍ

### 5.1 HLAVNÍ ČINNOSTI

ČSOB jako univerzální banka provádí bankovní obchody a poskytuje bankovní služby podle obecně závazných právních předpisů ČR pro činnost bank v tuzemsku i ve vztahu k zahraničí. ČSOB má plnou bankovní licenci udělenou jí Českou národní bankou. Je oprávněna přijímat vklady od veřejnosti a poskytovat úvěry a může vykonávat i následující činnosti:

- investování do cenných papírů na vlastní účet,
- finanční pronájem (finanční leasing),
- platební styk a zúčtování,

- vydávání a správa platebních prostředků, např. platebních karet a cestovních šeků,
- poskytování záruk,
- otvírání akreditivů,
- obstarávání inkasa,
- poskytování všech investičních služeb ve smyslu zvláštního zákona,
- finanční makléřství,
- výkon funkce depozitáře,
- směnářská činnost (nákup devizových prostředků),
- poskytování bankovních informací,
- obchodování na vlastní účet nebo na účet klienta s devizovými hodnotami a se zlatem,
- pronájem bezpečnostních schránek,
- činnosti, které přímo souvisejí s činnostmi uvedenými v § 1 odst. 3 písm. A) až n) Zákona o bankách a v § 1 odst. 1 Zákona o bankách (přijímání vkladů a poskytování úvěrů) a činnosti vykonávané pro jiného, pokud souvisejí se zajištěním provozu ČSOB a provozu jiných bank, finančních institucí a podniků pomocných služeb, nad nimiž ČSOB vykonává kontrolu.

Od 1. června 2009 outsourcuje ČSOB (a také ČSOB Pojišťovna a od 1.1.2010 i ČSOB Leasing) svou činnost v oblasti ICT u KBC Global Services Czech Branch, organizační složka (dále jen "KBC GS CZ"), do níž k tomuto dni přešli zaměstnanci příslušných útvarů. KBC GS CZ, IČ 28516869, která je organizační složkou bruselské KBC Global Services NV, sídlí na adrese Radlická 333/150, 150 57 Praha 5.

## 5.2 PRODUKTY A SLUŽBY ČSOB

ČSOB jako univerzální banka poskytuje kompletní škálu produktů a služeb komerčního a investičního bankovníctví, s jejichž detailním popisem a skladbou se lze seznámit na internetových stránkách ČSOB. Realizuje rovněž speciální programy např. pro bytová družstva a společenství vlastníků jednotek nebo municipality.

Produkty a služby lze členit z různých hledisek, jedním z nich může být členění do následujících skupin:

### ▪ Účty a platby

Sem patří rozvětvená škála služeb spojených s realizací tuzemského bezhotovostního platebního styku a devizového platebního styku. Používané účty jsou rozděleny rovněž např. podle osoby, která je používá (fyzická a právnická osoba) a účelu, pro které jsou zřízeny. Patří sem rovněž řešení oblastí cash managementu.

Do této kategorie produktů jsou zařazeny rovněž šeky a směnky (dovozní, vývozní, tuzemské).

### ▪ Spoření, investování a zhodnocování peněz

Tato skupina produktů zahrnuje rozsáhlou škálu možností, jak zhodnotit finanční prostředky.

Mezi produkty spoření patří různé typy spořicíh účtů a termínovaných vkladů pro fyzické či právnické osoby. Správu finančních prostředků zajistí individuální správa aktiv, tj. asset management. Významnou kategorií této skupiny produktů umožňující investovat volné finanční prostředky jsou podílové fondy ČSOB i KBC jak tuzemského, tak zahraničního trhu. Celý systém možného zhodnocování prostředků a investování pak doplňují směnky vydané různými komerčními společnostmi.

Peněžní prostředky lze zhodnotit také formou stavebního spoření, penzijního připojištění a životního pojištění, kdy prodej těchto produktů zajišťuje ČSOB pro společnosti ze své Skupiny v rámci tzv. cross-sellingu.

ČSOB nabízí rovněž firmám a institucionálním investorům služby, které zahrnují obchodování s cennými papíry až po vypořádání obchodů se zahraničními i českými cennými papíry, jejich správu a registraci.

### ▪ Půjčky a úvěry

Do této skupiny produktů a služeb patří nejrůznější typy úvěrů pro fyzické či právnické osoby (podnikatele) jako je např. kontokorentní úvěr, exportní úvěr, účelový úvěr na financování přesně vymezených potřeb převážně investičního charakteru, půjčka na cokoliv, půjčka na lepší bydlení atd. Patří sem rovněž povolené přečerpání účtu pro podnikatele a právnické osoby, pro municipality, povolené přečerpání běžného účtu a také úvěrové přísliby.

Do této kategorie produktů jsou řazeny rovněž kreditní karty, přijaté a vydané záruky, akreditivy a inkasa v jak v tuzemském tak v zahraničním obchodu.

Financování osobních a užitkových automobilů, motocyklů, nákladních automobilů a strojů a zařízení je možné rovněž prostřednictvím leasingu.

Existují rovněž programy na spolufinancování projektů podporovaných z fondů EU.

### ▪ Bydlení

Potřeby klientů ČSOB spojené se zajištěním vhodného bydlení představuje nabídka různých druhů hypoték či půjčky na lepší bydlení. Patří sem též americká hypotéka, která je hypotékou na neúčelový úvěr, tedy i např. na nákup auta a předhypoteční úvěr, kdy je úvěr využit na nákup nemovitosti, kterou zpočátku nelze financovat hypotékou.

#### ▪ Elektronické bankovníctví

Produkty a služby nabízené v rámci této skupiny slouží k ovládnání účtu přes internet a zabezpečení on-line přístupu do banky po celých 24 hodin. Kromě vlastních produktů elektronického bankovníctví jsou nabízeny také kvalifikované certifikáty klientům, kteří potřebují elektronický podpis vydaný v souladu se zákonem o elektronickém podpisu.

#### ▪ Platební karty

Platební karty, které ČSOB vydává jako nejrůznější debetní i kreditní karty od různých poskytovatelů (MasterCard, Visa), doplňují v této skupině produktů další služby. Jednou z nich je tzv. CashBack, který umožňuje vybírat hotovost přímo na pokladnách v obchodě nebo supermarketu. Další je např. služba E-commerce (internetová akceptace platebních karet) určená internetovým obchodníkům registrovaným v ČR, kteří požadují maximální bezpečnost transakcí. Ke kartám je možné sjednat pojištění.

#### ▪ Pojištění

Typy různých pojistných produktů zahrnují pojištění domácností, nemovitosti, pojištění schopnosti splácet půjčky a úvěry, životní pojištění, cestovní pojištění, povinné ručení, úrazové pojištění atd. Pojistné produkty jsou určeny fyzickým i právnickým osobám.

#### ▪ Finanční a kapitálové trhy

Tato skupina produktů a služeb poskytuje služby spojené se zajištěním finančních prostředků prostřednictvím kapitálových trhů, kam řadíme vydání cenných papírů (především dluhopisů) a dále služby spojené s výplatou výnosů souvisejících s těmito cennými papíry. Patří sem ovšem také služby spojené s výplatou plnění spojených s cennými papíry jako např. výplaty dividend, protiplnění, přiměřeného vypořádání, podílů na likvidačním zůstatku atd.

Pro klienty, kteří potřebují směnít volné peněžní prostředky z jedné měny do jiné za kurz vycházející z aktuální tržní úrovně je určeno sjednání individuálního promptního kurzu. Je možné obchodovat s komoditami, využít nástroje sloužící k zajištění kurzového rizika (forwardy, swapy, opce) nebo nástroje sloužící k zajištění rizika pohybu úrokových měr (dohoda o fixaci úrokových sazb – FRA, úroková opce, úrokový swap).

### 5.3 ZAVEDENÍ NOVÝCH PRODUKTŮ NEBO ČINNOSTÍ

Banka neustále usiluje o zlepšení své distribuční sítě, zdokonalení křížového prodeje produktů skupiny a rozšiřování nabídky produktů jak v rámci banky tak ve skupině. Např. vybrané bankomaty Poštovní spořitelny umožňují klientům uzavřít cestovní pojištění u ČSOB Pojišťovny. Stále se rozšiřují počty zajištěných fondů a produktů investičního životního pojištění. Hypoteční banka vylepšila svou Hypotéku online, která umožňuje klientům žádat o hypotéku kdykoli ze svého domova atd. Poštovní spořitelna postupně spustila jednotlivé produkty své produktové řady Era, jako např. Dvouletý termínovaný vklad Poštovní spořitelny.

Skupina ČSOB obdržela v roce 2011 následující uznání, která dokazují kvalitu poskytovaných služeb.

ČSOB byla vyhlášena:

- nejlepší bankou v České republice magazínem Global Finance
- nejlepší bankou za rok 2010 magazínem EMEA Finance
- nejlepší bankou v České republice magazínem Euromoney
- nejlepší bankou v České republice ve financování zahraničního obchodu, úschově a správě cenných papírů a směnných operacích (magazín Global Finance)
- nejlepší bankou ve východní Evropě v akvizičním financování (ACQ Global Awards 2011)

Ve vybraných obchodních oblastech skupiny:

- se stala Poštovní spořitelna klientsky nejpřívětivější bankou v České republice (cena Hospodářských novin)
- ČSOB Leasing byl nejlepší v České republice v kategoriích leasing pro retail i malé a střední podniky (cena časopisu Zlatá koruna).

### 5.4 HLAVNÍ TRHY

Skupina ČSOB je předním poskytovatelem finančních služeb v České republice. ČSOB je univerzální bankou, která svým zákazníkům nabízí širokou škálu bankovních produktů a služeb, včetně produktů a služeb ostatních společností skupiny ČSOB. Do produktového portfolia skupiny ČSOB patří financování potřeb spojených s bydlením (hypotéky a půjčky ze stavebního spoření), pojistné produkty a penzijní fondy, produkty kolektivního financování a správa aktiv i specializované služby (leasing a factoring). Skupina ČSOB na českém trhu působí prostřednictvím svých dceřiných společností a čtyř hlavních obchodních značek, konkrétně ČSOB, Poštovní spořitelna, Hypoteční banka a ČMSS. Své služby ČSOB poskytuje všem typům zákazníků, a to jak fyzickým osobám, tak malým a středním podnikům a korporátní a institucionální klientele. Skupina ČSOB dělí své obchodní činnosti do následujících segmentů: retailová klientela a malé a střední podniky (SME); korporátní klientela; ALM a finanční trhy; centrála skupiny.

## 5.5 POSTAVENÍ EMITENTA V HOSPODÁŘSKÉ SOUTĚŽI

ČSOB si udržuje vedoucí pozice na českém finančním trhu. Níže jsou uvedeny tržní podíly Skupiny ČSOB k 30.6.2011, pojištění je uvedeno k 30.9.2011:

		Pojištění	tržní podíl	pořadí
		Životní <sup>2</sup>	↗ 12,7%	3
		Neživotní <sup>2</sup>	↗ 5,5%	6
		Celkem <sup>2</sup>	↗ 9,1%	3
	Úvěry ze st. spoření <sup>1</sup>		↘ 44,0%	
	Stavební spoření <sup>1</sup>		↗ 36,5%	
	Hypotéky <sup>1</sup>		↗ 28,6%	
Vklady <sup>1</sup>	↘ 21,3%			
Celkové úvěry <sup>1</sup>	⇒ 17,9%			
Factoring <sup>2</sup>	↘ 22,0%			
Leasing <sup>2</sup>	↗ 11,3%			
	Úvěry na bydlení <sup>1,4</sup>		↗ 34,7%	
	Podílové fondy <sup>1</sup>		↘ 30,7%	
		Penzijní fondy <sup>3</sup>		↘ 16,1%
		Korp./SME úvěry <sup>1</sup>		↘ 12,9%
		Ostatní retail. úvěry <sup>1,5</sup>		↘ 14,7%

2.	1.	3.
----	----	----

Poznámky: Šipky ukazují meziroční změnu. Tržní podíly k 30. červnu 2011 (poslední dostupné). Pojištění k 30. září 2011.

<sup>1</sup> Tržní podíl dle zůstatku k uvedenému datu

<sup>2</sup> Tržní podíl dle objemu nových obchodů (u pojištění hrubého předepsaného pojistného) od začátku roku do daného data

<sup>3</sup> Tržní podíl dle počtu klientů k uvedenému datu

<sup>4</sup> Obsahuje hypotéky a úvěry ze stavebního spoření

<sup>5</sup> Retailové úvěry bez hypoték a úvěrů ze stavebního spoření

Zdrojem informací jsou ČNB a dále finanční asociace:

AKAT – Asociace pro kapitálový trh

ČLFA – Česká leasingová a finanční asociace

APF ČR – Asociace penzijních fondů České republiky

ČAP – Česká asociace pojišťoven

## 6. ORGANIZAČNÍ STRUKTURA

ČSOB je stoprocentní dceřinou společností KBC Bank. Jediným vlastníkem společnosti KBC Bank je KBC Group, která vznikla počátkem roku 2005 fúzí společnosti KBC Bank and Insurance Holding Company a její mateřské společnosti Almanij.

Skupina KBC je integrovaná bankopojišťovací skupina, která se zaměřuje především na klientelu v oblasti fyzických osob, malých a středních podniků a středně velkých korporací. Skupina působí především na svých domácích trzích - v Belgii a pěti zemích střední a východní Evropy (v České republice, na Slovensku, v Polsku, Maďarsku a Bulharsku) - a působí i v dalších zemích a regionech celého světa. Na konci roku 2010 obsluhovala skupina KBC zhruba 12 milionů klientů na svých domácích trzích a zaměstnávala více než 50 tisíc zaměstnanců (přepočtený stav).

Akcionáři KBC Group

(k 31. prosinci 2010)

Akcionář	(%)
KBC Ancora	23
Cera	7
MRBB (sdružení zemědělců)	13
Ostatní kmenoví akcionáři	11
Společnosti skupiny KBC	5
Akcije volně obchodované	41
Celkem	100

## KBC Group v číslech

(k 31. prosinci 2010)

Celková aktiva	mld. EUR	320,8
Klientské úvěry a pohledávky	mld. EUR	150,7
Klientská depozita a dluhové cenné papíry	mld. EUR	197,9
Čistý zisk	mld. EUR	1,9
Udržitelný čistý zisk	mld. EUR	1,7
Ukazatel Tier 1, KBC Group (podle Basel II)	%	12,6
Poměr nákladů a výnosů (C/I, udržitelný)	%	56

Informace o Skupině KBC v České republice k 31. prosinci 2010 jsou uvedeny dále. Emitent si není vědom, že by ve schématu došlo k datu vyhotovení tohoto Základního prospektu k podstatným změnám.

## Významné společnosti skupiny KBC v České republice

(k 31. prosinci 2010)

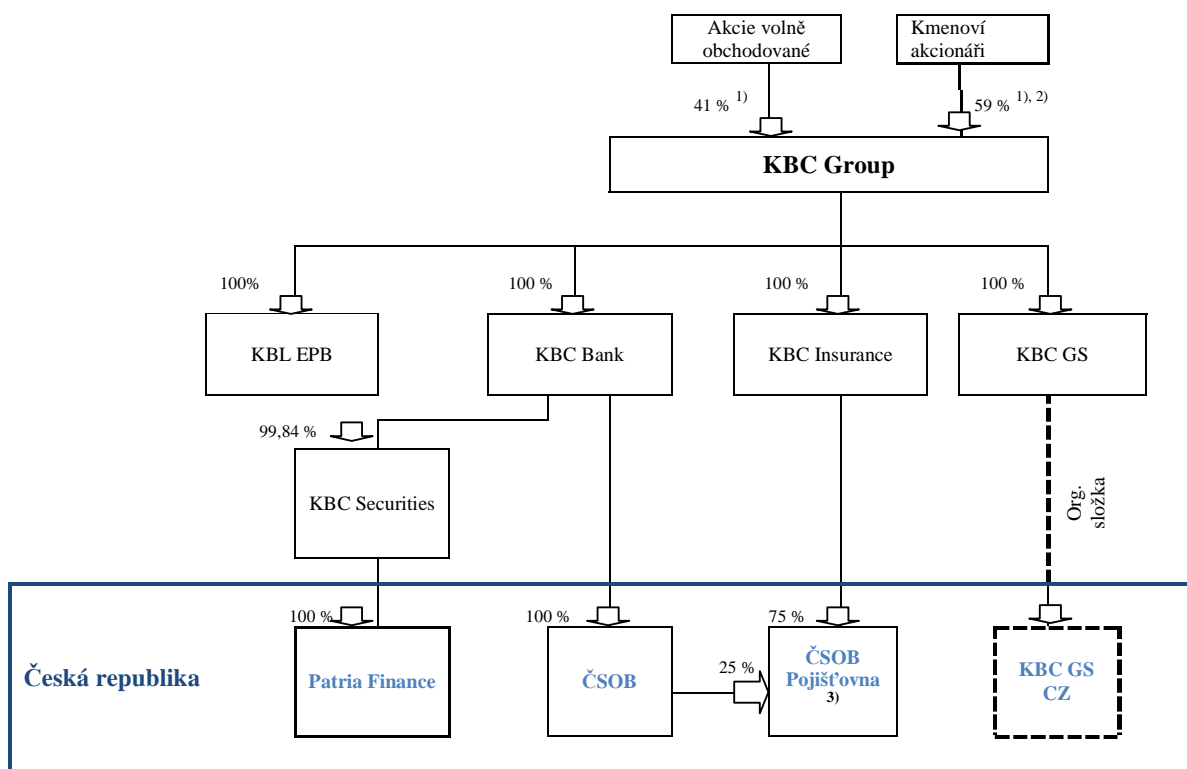
**Poznámky:**

Číselné údaje ve schématu představují podíl na základním kapitálu společnosti.

<sup>1)</sup> Zdroj: www.kbc.com.

<sup>2)</sup> Včetně 5 % akcií vlastněných společnostmi skupiny KBC.

<sup>3)</sup> Podíl na hlasovacích právech ČSOB Pojišťovny je následující: 40 % ČSOB, 60 % KBC Insurance.

**ČSOB jako osoba ovládaná a osoba ovládající**

V rámci skupiny KBC a skupiny ČSOB působí ČSOB jako osoba ovládaná i osoba ovládající ve smyslu nařízení Komise (ES) č. 809/2004.

ČSOB je osobou ovládanou. Jediným akcionářem společnosti ČSOB je společnost KBC Bank NV (identifikační číslo společnosti 90029371).

Jediným vlastníkem společnosti KBC Bank je KBC Group NV (identifikační číslo společnosti 90031317). KBC Bank i KBC Group mají sídlo na adrese: Havenlaan 2, B-1080 Brussels (Sint-Jans Molenbeek), Belgie.

KBC Bank a KBC Group ovládají ČSOB na základě dispozice se 100 % hlasů, jak plyne z účasti KBC Bank ve společnosti ČSOB. Banka důsledně dodržuje právní předpisy platné na území České republiky, které zabraňují zneužití této kontroly.

ČSOB je zároveň osobou ovládající. Údaje o společnostech ovládaných ČSOB k 31.12.2010 a k 30.9.2011 ve smyslu § 66a Obchodního zákoníku jsou dále uvedeny v tabulkách.

ČSOB není závislá na žádné jiné společnosti ve skupině.

Informace o vztazích s bankou ovládanými osobami a osobami, v nichž je ČSOB většinovým společníkem k 31. prosinci 2010, jsou uvedeny v následující tabulce.

IČ	Obchodní jméno právnické osoby	Sídlo právnické osoby	Právní forma	Základní kapitál (vklad)	Podíl banky na základním kapitálu (vkladu)			Podíl banky na hlas. právech celkem	Nepřímá účast přes koho	Jiný způsob ovládnutí
					přímý	nepřímý	celkem	přímý a nepřímý		
	Název podle výpisu z OR	Název podle výpisu z OR		tis. Kč	%	%	%	%	Obchodní jméno	ANO/NE
25636855	Auxilium, a.s.	Praha 5, Radlická 333/150	akciová spol.	1.000,000	100,00	0,00	100,00	100,00		NE
63987686	Bankovní informační technologie, s.r.o.	Praha 5, Radlická 333/150	spol. s ruč. omezeným	20,000	100,00	0,00	100,00	100,00		NE
26760401	Centrum Radlická a.s.	Praha 5, Radlická 333/150	akciová spol.	500,000	100,00	0,00	100,00	100,00		NE
49241397	Českomoravská stavební spořitelna, a.s.	Praha 10, Vinohradská 3218/169	akciová spol.	1.500,000	55,00	0,00	55,00	55,00		NE
63999463	ČSOB Asset Management, a.s., člen skupiny ČSOB	Praha 5, Radlická 333/150	akciová spol.	34,000	20,59	0,00	20,59	52,94		NE
45794278	ČSOB Factoring, a.s.	Praha 10, Beneševská 2538/40	akciová spol.	70,800	100,00	0,00	100,00	100,00		NE
25677888	ČSOB Investiční společnost, a.s., člen skupiny ČSOB	Praha 5, Radlická 333/150	akciová spol.	216,000	73,15	17,66	90,81	100,00	ČSOB Asset Management, Auxilium	NE
27081907	ČSOB Investment Banking Services, a.s., člen skupiny ČSOB	Praha 5, Radlická 333/150	akciová spol.	2.000,000	100,00	0,00	100,00	100,00		NE
27151221	ČSOB Leasing pojišťovací makléř, s.r.o.	Praha 4, Na Pankráci 60/310	spol. s ruč. omezeným	2,000	0,00	100,00	100,00	100,00	ČSOB Leasing (ČR)	NE
63998980	ČSOB Leasing, a.s. (ČR)	Praha 4, Na Pankráci 310/60	akciová spol.	3.050,000	100,00	0,00	100,00	50,82		NE
60917776	ČSOB Penzijní fond Progres, a.s., člen skupiny ČSOB	Praha 5, Radlická 333/150	akciová spol.	320,000	100,00	0,00	100,00	100,00		NE
61859265	ČSOB Penzijní fond Stabilita, a.s., člen skupiny ČSOB	Praha 5, Radlická 333/150	akciová spol.	297,167	100,00	0,00	100,00	100,00		NE
27924068	ČSOB Property fund, uzavřený investiční fond, a.s., člen skupiny ČSOB	Praha 5, Radlická 333/151	akciová spol.	907,000	59,76	9,87	69,63	100,00	ČSOB Asset Management, ČSOB Pojišťovna (viz Příloha č. 4)	NE
61251950	Eurincasso, s.r.o.	Praha 10, Beneševská 2538/40	spol. s ruč. omezeným	1,000	0,00	100,00	100,00	100,00	ČSOB Factoring (ČR)	NE
13584324	Hypoteční banka a.s.	Praha 5, Radlická 333/150	akciová spol.	5.076,331	100,00	0,00	100,00	100,00		NE
25617184	Merlion Properties s.r.o.	Praha 5, Radlická 333/150	spol. s ruč. omezeným	6,570	0,00	69,63	69,63	100,00	ČSOB Property fund	NE
00000949	MOTOKOV a.s. v likvidaci	Praha 8, Thámová 181/20	akciová spol.	62,000	0,50	69,59	70,09	70,09	ČSOB IBS	NE
00548219	MOTOKOV International a.s. v likvidaci	Praha 8, Thámová 181/20	akciová spol.	2,150	0,00	94,91	94,91	94,91	ČSOB IBS	NE
36859541	Property Skalica, s.r.o.	Bratislava, Medená 22/98, SR	spol. s ruč. omezeným	46,712	0,00	69,63	69,63	100,00	ČSOB Property fund	NE
36859516	Property LM, s.r.o.	Bratislava, Medená 22/98, SR	spol. s ruč. omezeným	125	0,00	69,63	69,63	100,00	ČSOB Property fund	NE
99999999	Tee Square Limited, Ltd.	British Virgin Islands, Tortola, Road Town, Third Floor, The Geneva Place, P.O.Box 986	zahr. práv. osoba	7,890	100,00	0,00	100,00	100,00		NE

Informace o vztazích s bankou ovládanými osobami a osobami, v nichž je ČSOB většinovým společníkem k 30. září 2011, jsou uvedeny v následující tabulce.

**INFORMACE O OSOBAH, KTERÉ JSOU VE VZTAHU K ČSOB OVLÁDANÝMI OSOBAMI K 30.9.2011**  
 (Informace o osobách, které jsou ve vztahu k ČSOB ovládanými osobami, popř. v nichž je ČSOB většinovým společníkem.)

IČ	Obchodní jméno právnické osoby	Sídlo právnické osoby	Právní forma	Základní kapitál (vklad)			Podíl banky na základním kapitálu (vkladu)			Podíl banky na hlas. právech celkem	Nepřímá účast přes koho	Jiný způsob ovládní	
				po změně			po změně						po změně
				tis. Kč	%	%	přímý	nepřímý	celkem				přímý a nepřímý
Název podle výpisu z OR		Název podle výpisu z OR		Obchodní jméno		ANO/NE							
25636855	Auxilium, a.s.	Praha 5, Radlická 333/150	akciová spol.	1.000.000	100,00	0,00	100,00	100,00	-	-	NE		
63987686	Bankovní informační technologie, s.r.o.	Praha 5, Radlická 333/150	spol. s ruč. omezeným	20.000	100,00	0,00	100,00	100,00	-	-	NE		
26760401	Centrum Radlická a.s.	Praha 5, Radlická 333/150	akciová spol.	500.000	100,00	0,00	100,00	100,00	-	-	NE		
49241397	Českomoravská stavební spořitelna, a.s.	Praha 10, Vlnohradská 3218/169	akciová spol.	1.500.000	55,00	0,00	55,00	55,00	-	-	NE		
63999463	ČSOB Asset Management, a.s., člen skupiny ČSOB	Praha 5, Radlická 333/150	akciová spol.	34.000	20,59	0,00	20,59	52,94	-	-	NE		
45794278	ČSOB Factoring, a.s.	Praha 10, Benešovská 2538/40	akciová spol.	70.800	100,00	0,00	100,00	100,00	-	-	NE		
25677888	ČSOB Investiční společnost, a.s., člen skupiny ČSOB	Praha 5, Radlická 333/150	akciová spol.	216.000	73,15	2,38	75,53	84,72	ČSOB Asset Management	-	NE		
27081907	ČSOB Investment Banking Services, a.s., člen skupiny ČSOB	Praha 5, Radlická 333/150	akciová spol.	2.000.000	100,00	0,00	100,00	100,00	-	-	NE		
27151221	ČSOB Leasing pojišťovna makléř, s.r.o.	Praha 4, Na Pankráci 60/310	spol. s ruč. omezeným	2.000	0,00	100,00	100,00	100,00	ČSOB Leasing (ČR)	-	NE		
63998980	ČSOB Leasing, a.s.	Praha 4, Na Pankráci 310/60	akciová spol.	3.050.000	100,00	0,00	100,00	50,82	-	-	NE		
60917776	ČSOB Penzijní fond Progres, a.s., člen skupiny ČSOB	Praha 5, Radlická 333/150	akciová spol.	320.000	100,00	0,00	100,00	100,00	-	-	NE		
61859265	ČSOB Penzijní fond Stabilita, a.s., člen skupiny ČSOB	Praha 5, Radlická 333/150	akciová spol.	297.167	100,00	0,00	100,00	100,00	-	-	NE		
27924068	ČSOB Property fund, uzavřený investiční fond, a.s., člen skupiny ČSOB	Praha 5, Radlická 333/151	akciová spol.	907.000	59,76	9,87	69,63	100,00	ČSOB Asset Management, ČSOB Pojišťovna	-	NE		
61251950	Eurincasso, s.r.o.	Praha 10, Benešovská 2538/40	spol. s ruč. omezeným	1.000	0,00	100,00	100,00	100,00	ČSOB Factoring (ČR)	-	NE		
13584324	Hypoteční banka a.s.	Praha 5, Radlická 333/150	akciová spol.	5.076.334	100,00	0,00	100,00	100,00	-	-	NE		
25617184	Merrion Properties s.r.o.	Praha 5, Radlická 333/150	spol. s ruč. omezeným	6.570	0,00	69,63	69,63	100,00	ČSOB Property fund	-	NE		
00000949	MOTOKOV a.s. v likvidaci	Praha 8, Thámova 181/20	akciová spol.	62.000	0,50	69,59	70,09	70,09	ČSOB IBS	-	NE		
00548219	MOTOKOV International a.s. v likvidaci	Praha 8, Thámova 181/20	akciová spol.	2.150	0,00	94,91	94,91	94,91	ČSOB IBS	-	NE		
36859541	Property Skalica, s.r.o.	Bratislava, Medená 22/98, SR	spol. s ruč. omezeným	46.143	0,00	69,63	69,63	100,00	ČSOB Property fund	-	NE		
36859516	Property LM, s.r.o.	Bratislava, Medená 22/98, SR	spol. s ruč. omezeným	124	0,00	69,63	69,63	100,00	ČSOB Property fund	-	NE		
99999999	Tee Square Limited, Ltd.	British Virgin Islands, Tortola, Road Town, Third Floor, The Geneva Place, P.O.Box 986	zahr. práv. osoba	7.518	100,00	0,00	100,00	100,00	-	-	NE		

## 7. INFORMACE O TRENDĚCH

Emitent prohlašuje, že od data jeho poslední uveřejněné auditované účetní závěrky nedošlo k žádné podstatné negativní změně vyhlídek Emitenta, která by byla Emitentovi známa a která by měla vliv na jeho finanční situaci.

V roce 2011 se skupina ČSOB i nadále soustřeďuje na poskytování služeb vysoké kvality svým klientům. Jejím cílem zůstává lépe uspokojovat potřeby stávajících klientů a dále zvýšit tržní podíl v konkrétních oblastech trhu a to mj. rozšiřováním klientské základny. Silná kapitálová a likvidní pozice umožňuje skupině ČSOB zvýšit své úvěrové portfolio i tempo růstu vkladů. Přestože přetrvává nejistota ohledně hodnoty dluhopisů některých evropských států, skupina ČSOB neočekává ve druhém pololetí roku 2011 významnější dopad dluhové krize těchto zemí do svých hospodářských výsledků. Expozice ČSOB vůči dluhopisům vydaných těmito vládami je omezená a ČSOB navíc již v první polovině roku začala ztráty ze znehodnocení řeckých dluhopisů ve výši přesahující 30% nominální hodnoty.

Ziskovost hlavních obchodních aktivit se za tři čtvrtletí roku 2011 dále zvýšila, avšak jednorázové znehodnocení řeckých dluhopisů v portfoliu realizovatelných finančních aktiv ubralo z čistého zisku 1,9 mld. Kč, což ve výsledku způsobilo 13% snížení čistého zisku oproti stejnému období minulého roku. ČSOB tak vykázala čistý zisk ve výši 8,9 mld. Kč. Úvěrové portfolio rostlo v pěti po sobě jdoucích čtvrtletích a dosáhlo 426,3 mld. Kč. Meziroční růst je nejvýraznější od konce roku 2008. Objem vkladů byl k 30.9.2011 599,6 mld. Kč. Meziročně vzrostly o 4 %. Nejvíce vzrostly klientské vklady s meziročním nárůstem o 18,4 mld. Kč a spořicí účty s 16 % meziročním růstem. Náklady na úvěrové riziko za první tři čtvrtletí roku 2011 se snížily na třetinu hodnoty oproti stejnému období roku 2010. Nejsilnější pokles nákladů na riziko zaznamenaly úvěry podnikům. Celkové provozní náklady rostly meziročně o 4 %. Skupina ČSOB udržuje silnou kapitálovou pozici a vysokou likviditu. Konsolidovaná kapitálová přiměřenost ČSOB dosáhla k 30.9.2011 hodnoty 15,97 % oproti 17,82 % k 30.9.2010. Likvidita skupiny ČSOB zůstává na velmi vysoké úrovni: poměr úvěrů ke vkladům se meziročně zvýšil ze 70,0 % k 30.9.2010 na 72,1 % k 30.9.2011. Podíl úvěrů po splatnosti (tj. více než 90 dnů po splatnosti) podle metodologie ČSOB, v souladu s metodologií skupiny KBC) činil k 30.9.2011 3,96 % hrubého objemu úvěrů. Ukazatel nákladů na úvěrové riziko (credit cost ratio, CCR) za devět měsíců roku 2011 dosáhl 0,26 % oproti 0,83 % za stejné období loňského roku.



## 8. PROGNOZY NEBO ODHADY ZISKU

Emitent se rozhodl prognózu nebo odhad zisku do Základního prospektu nezahrnout.

## 9. SPRÁVNÍ, ŘÍDÍCÍ A DOZORČÍ ORGÁNY

Pracovní adresa členů představenstva, členů vrcholového výkonného vedení a členů dozorčí rady Emitenta je:

Československá obchodní banka, a. s.  
Radlická 333/150  
Praha 5  
PSC 150 57, Česká republika

Níže uvedené osoby neprovádějí vně Emitenta činnosti, které by byly pro Emitenta významné.

### 9.1 PŘEDSTAVENSTVO ČSOB

Představenstvo ČSOB, jako statutární orgán společnosti, je sedmičlenné a je složeno z vedoucích zaměstnanců ČSOB.

(k datu vyhotovení Základního prospektu)

Jméno a příjmení (podle zápisu v OR)	Funkce
<b>Pavel Kavánek</b>	předseda
<b>Petr Knapp</b>	člen
<b>Jan Lamser</b>	člen
<b>Petr Hutla</b>	člen
<b>Jiří Vévoda</b>	člen
<b>Koen Wilmots</b>	člen
<b>Bartel Puelinckx</b>	člen

### 9.2 DOZORČÍ RADA ČSOB

Dozorčí rada ČSOB dohlíží na výkon působnosti představenstva a má devět členů.

(k datu vyhotovení Základního prospektu)

Jméno a příjmení (podle zápisu v OR)	Funkce
<b>Jan Švejnar</b>	předseda
<b>Hendrik George Adolphe Gerard Soete</b>	člen
<b>Patrick Roland Georges Zeno Vanden Avenne</b>	člen
<b>Philips Marck</b>	člen
<b>Marko Voljč</b>	člen
<b>Guy Libot</b>	člen
<b>František Hupka</b>	člen
<b>Ladislava Spielbergerová</b>	členka
<b>Martina Kantová</b>	členka

### 9.3 VRCHOLOVÉ VÝKONNÉ VEDENÍ ČSOB

Vrcholné vedení ČSOB (vrcholové výkonné vedení ČSOB) je tvořeno členy představenstva ve funkcích generálního ředitele a vrchních ředitelů.

(k datu vyhotovení Základního prospektu)

Jméno a příjmení	Funkce
<b>Pavel Kavánek</b>	generální ředitel
<b>Petr Knapp</b>	vrchní ředitel Korporátní bankovníctví
<b>Jan Lamser</b>	vrchní ředitel Masový trh
<b>Petr Hutla</b>	vrchní ředitel Distribuce
<b>Bartel Puelinckx</b>	vrchní ředitel Řízení financí
<b>Koen Wilmots</b>	vrchní ředitel Řízení rizik
<b>Jiří Vévoda</b>	vrchní ředitel Produkty a podpůrné služby

#### 9.4 VÝBOR PRO AUDIT

Auditní výbor ČSOB působí od 1. ledna 2010 jako samostatný orgán ČSOB pod názvem Výbor pro audit. Jeho pravomoci a odpovědnosti jsou vymezeny Jednacím řádem Výboru pro audit. Výbor pro audit zejména sleduje postup sestavování účetní závěrky a proces jejího povinného auditu, dohlíží, monitoruje a podává zprávy o kvalitě vnitřní kontroly, finančního výkaznictví, řízení rizik, souladu se zákony a regulačními normami, fungování vnitřního auditu, útvaru compliance a externího auditu.

Výbor pro audit má čtyři členy, z nich tři jsou zároveň i členy dozorčí rady. K 30.9.2011 to byl pan Guy Libot (předseda auditního výboru), pan Jan Švejnar a pan Philips Marck. Nezávislým členem výboru pro audit je pan Petr Šobotník.

#### 9.5 STŘET ZÁJMŮ NA ÚROVNI SPRÁVNÍCH, ŘÍDÍCÍCH A DOZORČÍCH ORGÁNŮ

ČSOB prohlašuje, že jí není znám žádný možný střet zájmů mezi povinnostmi členů představenstva a členů vrcholového výkonného vedení ČSOB (vedoucí zaměstnanci) a členů dozorčí rady k ČSOB a jejich soukromými zájmy a/nebo jinými povinnostmi.

Poznámka: ČSOB, na základě principů českého práva, nepovažuje provádění bankovních obchodů vedoucími zaměstnanci ČSOB a členy dozorčí rady s ČSOB za standardních podmínek za střet zájmů mezi povinnostmi těchto osob k ČSOB a jejich soukromými zájmy a/nebo jinými povinnostmi.

### 10. HLAVNÍ AKCIONÁŘ

Jediným akcionářem Emitenta je společnost KBC Bank NV (identifikační číslo společnosti 90029371). Jediným vlastníkem společnosti KBC Bank NV je KBC Group NV (identifikační číslo společnosti 90031317). KBC Bank i KBC Group mají sídlo na adrese: Havenlaan 2, B-1080 Brussels (Sint-Jans Molenbeek), Belgie.

KBC Bank a KBC Group ovládají ČSOB na základě dispozice se všemi hlasy, jak plyne z účasti KBC Bank ve společnosti ČSOB. Banka důsledně dodržuje právní předpisy platné na území České republiky, které zabraňují zneužití této kontroly.

Emitentovi nejsou známa ujednání, která by mohla následně vést ke změně kontroly nad Emitentem.

### 11. FINANČNÍ ÚDAJE O AKTIVECH A ZÁVAZCÍCH, FINANČNÍ SITUACI A ZISKU A ZTRÁTÁCH EMITENTA

#### 11.1 ROČNÍ ÚČETNÍ ZÁVĚRKY

Auditovaná konsolidovaná účetní závěrka Emitenta za účetní období končící 31.12.2009 sestavená v souladu s Mezinárodními standardy finančního výkaznictví je uvedena ve Výroční zprávě Emitenta za rok 2009, str. 52 až 135.

Auditovaná nekonsolidovaná účetní závěrka Emitenta za účetní období končící 31.12.2009 sestavená v souladu s Mezinárodními standardy finančního výkaznictví je uvedena ve Výroční zprávě Emitenta za rok 2009, str. 138 až 220.

Výroky auditora ke konsolidované a nekonsolidované účetní závěrce jsou uvedeny ve Výroční zprávě emitenta za rok 2009, str. 50 až 51 a 136 až 137.

Auditovaná konsolidovaná účetní závěrka Emitenta za účetní období končící 31.12.2010 sestavená v souladu s Mezinárodními standardy finančního výkaznictví je uvedena ve Výroční zprávě Emitenta za rok 2010, str. 52 až 146.

Auditovaná nekonsolidovaná účetní závěrka Emitenta za účetní období končící 31.12.2010 sestavená v souladu s Mezinárodními standardy finančního výkaznictví je uvedena ve Výroční zprávě Emitenta za rok 2010, str. 150 až 242.

Výroky auditora ke konsolidované a nekonsolidované účetní závěrce jsou uvedeny ve Výroční zprávě emitenta za rok 2010, str. 50 až 51 a 148 až 149.

Údaje jsou do prospektu zahrnuty odkazem (viz kap. III. Informace zahrnuté odkazem).

Emitent prohlašuje, že finanční údaje Emitenta za roky 2009 a 2010 byly ověřeny auditorem.

## 11.2 MEZITÍMNÍ FINANČNÍ ÚDAJE

Neauditované konsolidované finanční údaje za období končící 30.9.2011 sestavené v souladu s Mezinárodními standardy finančního výkaznictví jsou uvedeny v Prezentaci Výsledků skupiny ČSOB za tři čtvrtletí 2011 uveřejněné dne 10.11.2011.

Neauditované nekonsolidované údaje sestavené v souladu s Mezinárodními standardy finančního výkaznictví ve struktuře podle vyhlášky ČNB č. 123/2007 Sb., k 31.12.2010, 31.3.2011, 30.6.2011 a 30.9.2011 jsou uvedeny v příloze č. 6 Informace o Československé obchodní bance, a. s. k 30.9.2011.

Údaje jsou do prospektu zahrnuty odkazem (viz kap. III. Informace zahrnuté odkazem).

## 11.3 SOUDNÍ A ROZHODČÍ ŘÍZENÍ

Kromě soudních sporů, na které již byly vytvořeny rezervy, čelí Emitent řadě právních žalob v různých jurisdikcích, které vyplývají z běžné obchodní činnosti. Emitent neočekává, že výsledek těchto soudních jednání bude mít významný vliv na jeho finanční pozici. Rezerva vytvořená na ztráty ze soudních sporů a ostatní ztráty představuje závazek k pokrytí potenciálních rizik vyplývajících ze soudních sporů, ve kterých je banka na straně obžalovaného.

Emitent je vystaven různým požadavkům v souvislosti s koupí podniku IPB v řádu desítek miliard korun. Emitent je přesvědčen, že tyto požadavky jsou nepodložené a že potenciální riziko z těchto požadavků je kryto příslušnými zárukami vydanými státními institucemi České republiky.

Nejvýznamnější soudní spory k datu vyhotovení prospektu jsou uvedeny v následujících tabulkách vč. sporné částky (bez případného příslušenství):

### I. spory vedené ČSOB (žalobce)

	Subjekt sporu	Pohledávka (mil. Kč)
1	Nomura International PLC a Nomura Principal Investment PLC	24 008
2	Česká republika – Ministerstvo financí	1 420

### II. spory vedené proti ČSOB (žalovaná)

	Subjekt sporu	Závazek (mil. Kč)
1	imAge Alpha, a.s., Weinberger Holding Inc.	17 647
2	ICEC-HOLDING, a.s.	11 893
3	JUDr. Věslav Németh	1 682
4	Konkurzní správce Chemapol Group, a.s.	1 450

Soudní spory, které jsou uvedeny v seznamu I., nepředstavují riziko ani v případě prohry.

Podle názoru Banky žádný soudní spor uvedený v seznamu II. Nepředstavuje pro Emitenta významné riziko vzhledem ke své naprosté nedůvodnosti. Navíc, u soudních sporů uvedených v seznamu II. pod čísly 2 a 3 má ČSOB rizika případné prohry pokryta slibem odškodnění ČNB, uzavřeným v souvislosti s prodejem podniku IPB.

## 11.4 VÝZNAMNÁ ZMĚNA FINANČNÍ SITUACE EMITENTA

Od zveřejnění auditorem ověřené účetní závěrky za rok končící 31.12.2010 nedošlo k žádné významné změně finanční situace Emitenta ani Skupiny.

## 12. VÝZNAMNÉ SMLOUVY

ČSOB nemá uzavřeny takové smlouvy, které byly uzavřeny mimo rámec běžného podnikání a které by mohly vést ke vzniku závazku nebo nároku kteréhokoli člena její Skupiny, který by byl podstatný pro schopnost Emitenta plnit závazky k držitelům cenných papírů na základě Emitentem emitovaných cenných papírů.

**13. ÚDAJE TŘETÍCH STRAN A PROHLÁŠENÍ ZNALCŮ A PROHLÁŠENÍ O JAKÉMKOLI ZÁJMU**

Do dokumentu není zařazeno prohlášení nebo zpráva osoby, která jedná jako znalec.

Některé informace uvedené v Základním prospektu pocházejí od třetích stran. Takové informace byly přesně reprodukovány a podle vědomostí Emitenta a v míře, ve které je schopen to zjistit z informací zveřejněných příslušnou třetí stranou, nebyly vynechány žádné skutečnosti, kvůli kterým by reprodukované informace byly nepřesné nebo zavádějící.

**14. ZVEŘEJNĚNÉ DOKUMENTY**

Plná znění povinných auditovaných finančních výkazů Emitenta včetně příloh a auditorských výroků k nim jsou na požádání k nahlédnutí v pracovní době v sídle Emitenta a na jeho internetových stránkách [www.csob.cz](http://www.csob.cz).

Tamtéž jsou k dispozici výroční a pololetní zprávy a čtvrtletní povinné informace. Veškeré další dokumenty a materiály uváděné v tomto Základním prospektu a týkající se Emitenta, včetně historických finančních údajů Emitenta a jeho dceřiných společností za každý ze dvou finančních roků předcházejících uveřejnění tohoto Základního prospektu, jsou rovněž k nahlédnutí v sídle Emitenta. Zde je též možné nahlédnout do zakladatelských dokumentů a stanov Emitenta.

Veškeré dokumenty uvedené v tomto bodě budou na uvedených místech k dispozici po dobu platnosti tohoto Základního prospektu.

## VII. POSTAVENÍ VLASTNÍKA HYPOTEČNÍHO ZÁSTAVNÍHO LISTU V INSOLVENČNÍM ŘÍZENÍ; HYPOTEČNÍ BANKOVNICTVÍ

### Postavení vlastníka hypotečního zástavního listu v insolvenčním řízení

Uspokojení pohledávek z hypotečních zástavních listů je v případě úpadku emitenta hypotečních zástavních listů zvýhodněno v souladu se zákonem č. 182/2006 Sb., o úpadku a způsobech jeho řešení (insolvenční zákon), v platném znění. Je-li dlužníkem banka, které byla odňata licence, majetek sloužící ke krytí hypotečních zástavních listů podle Zákona o dluhopisech tvoří tzv. hypoteční podstatu. Z výtěžku zpeněžení hypoteční podstaty se kdykoli uspokojí náklady spojené se správou a zpeněžováním hypoteční podstaty a po jejím zpeněžení pohledávky vlastníků hypotečních zástavních listů. Nepostačuje-li výtěžek zpeněžení hypoteční podstaty k uspokojení pohledávek vlastníků hypotečních zástavních listů v plné výši, uspokojí se tyto pohledávky poměrně. Neuspokojená část těchto pohledávek se při rozvrhu zařadí mezi ostatní pohledávky.

### Právní úprava hypotečních zástavních listů a hypotečních úvěrů

Obchodní zákoník upravil, s účinností od 1.1.1992, možnost vydávat v České republice hypoteční zástavní listy. Úprava hypotečních zástavních listů je v současné době obsažena v Zákoně o dluhopisech. Zákon o dluhopisech také stanovuje podrobnější podmínky hypotečního úvěrování.

Podle Zákona o dluhopisech jsou hypotečními zástavními listy dluhopisy, jejichž jmenovitá hodnota a poměrný výnos jsou plně kryty pohledávkami z hypotečních úvěrů nebo částmi těchto pohledávek (tzv. "řádné krytí") a popřípadě též náhradním způsobem podle zákona (tzv. "náhradní krytí"). Součástí názvu tohoto dluhopisu je označení hypoteční zástavní list.

Hypotečním úvěrem je podle zákona o dluhopisech úvěr, jehož splacení včetně příslušenství je zajištěno zástavním právem k nemovitosti, i rozestavěné, která se musí nacházet na území České republiky, členského státu Evropské unie nebo jiného státu, tvořícího Evropský hospodářský prostor, když pohledávka z úvěru nepřevyšuje dvojnásobek zástavní hodnoty zastavené nemovitosti.

Na zastavené nemovitosti nesmí váznout zástavní právo třetí osoby, které by bylo ve stejném nebo v přednostním pořadí před zástavním právem zajišťujícím pohledávku z hypotečního úvěru nebo její část, zahrnutou do krytí závazků z hypotečních zástavních listů v oběhu. Výjimku z toho pravidla představují zástavní práva zajišťující úvěr poskytnutý stavební spořitelnou nebo úvěr poskytnutý na družstevní bytovou výstavbu. Podmínkou je, že stavební spořitelna nebo věřitel úvěru na družstevní bytovou výstavbu s přednostním pořadím svého zástavního práva dali emitentovi hypotečních zástavních listů ke zřízení zástavního práva v dalším pořadí předchozí písemný souhlas. Bez tohoto souhlasu nelze pohledávku do krytí zahrnout. Tyto podmínky musí být splněny po celou dobu, po kterou je pohledávka z hypotečního úvěru do krytí zahrnuta. Jestliže zástavním právem k nemovitosti zajištěná pohledávka třetí osoby zanikne v důsledku použití hypotečního úvěru k jejímu splacení, nemovitost se nepovažuje za zatíženou dříve vzniklým zástavním právem nebo omezením převodu takové nemovitosti.

Jak je uvedeno výše, souhrn závazků ze všech hypotečních zástavních listů v oběhu vydaných jedním emitentem musí být plně kryt pohledávkami nebo jejich částmi z hypotečních úvěrů (řádné krytí), popřípadě též náhradním způsobem (náhradní krytí). Pro řádné krytí souhrnu závazků ze všech hypotečních zástavních listů v oběhu mohou být použity pouze pohledávky z hypotečních úvěrů nebo jejich části nepřevyšujících 70 % zástavní hodnoty zastavených nemovitostí zajišťujících tyto pohledávky. Zástavní hodnotu zastavených nemovitostí stanoví emitent hypotečních zástavních listů - hypoteční banka, která poskytuje hypoteční úvěr jako cenu obvyklou s přihlédnutím k trvalým a dlouhodobě udržitelným vlastnostem zastavené nemovitosti, výnosu dosažitelném třetí osobou při řádném hospodaření s ní, právům a závadám s nemovitostí spojeným a místním podmínkám trhu s nemovitostmi včetně jeho vlivů a předpokládaného vývoje. Za cenu obvyklou se považuje cena, která by byla dosažena při prodeji stejné nebo obdobné nemovitosti ke dni ocenění podle jejího stavu a kvality. Do ceny obvyklé by se přitom neměly promítnout mimořádné okolnosti trhu nebo osobní vztahy mezi účastníky, anebo subjektivní zhodnocení zájmu jednoho z účastníků. Pokud na některé ze zastavených nemovitostí vázne zástavní právo, kterým je zajištěn úvěr ze stavebního spoření nebo úvěr na družstevní bytovou výstavbu, lze pro účely krytí závazků ze všech emisí hypotečních zástavních listů v oběhu zahrnout pohledávku z hypotečního úvěru nebo její část maximálně ve výši rozdílů mezi 70 % zástavní hodnoty zastavené nemovitosti a pohledávkou z úvěru poskytnutého stavební spořitelnou nebo z úvěru na družstevní bytovou výstavbu. Pokud na některé nemovitosti váznou současně zástavní práva, kterými jsou zajištěny úvěr ze stavebního spoření a úvěr na bytovou výstavbu, lze pro účely krytí závazků ze všech emisí hypotečních zástavních listů v oběhu zahrnout pohledávku z hypotečního úvěru nebo její část maximálně ve výši rozdílů mezi 70 % zástavní hodnoty zastavené nemovitosti a součtem pohledávek z úvěru poskytnutého stavební spořitelnou a z úvěru na družstevní bytovou výstavbu.

Náhradní krytí závazků z hypotečních zástavních listů v oběhu vydaných jedním emitentem je možné pouze do výše 10 % jejich jmenovité hodnoty, a to jen hotovostí, vklady u ČNB, vklady u centrální banky členského státu Evropské unie nebo jiného státu tvořícího Evropský hospodářský prostor nebo Evropské centrální banky, státními dluhopisy nebo cennými papíry vydanými ČNB, státními dluhopisy nebo cennými papíry vydanými členskými státy Evropské unie nebo jinými státy tvořícími Evropský hospodářský prostor, jejich centrálními bankami a Evropskou centrální bankou a dluhopisy vydanými finančními institucemi založenými mezinárodní smlouvou, jejíž smluvní stranou je Česká republika, nebo finančními institucemi, s nimiž má Česká republika uzavřenou mezinárodní smlouvu.

Na základě vydaného hypotečního zástavního listu nevzniká zástavní právo a vlastník hypotečního zástavního listu nemá postavení zástavního věřitele. Majetkové hodnoty sloužící ke krytí závazků z hypotečních zástavních listů v oběhu nesmí hypoteční banka zastavit ani jinak použít jako zajištění a je povinna vést o krytí souhrnu všech závazků z jí vydaných hypotečních zástavních listů v oběhu samostatnou a průkaznou evidenci. Obsah evidence stanoví ČNB svým opatřením.

Hypoteční zástavní listy může vydávat pouze banka, která získala povolení podle Zákona o bankách. Emisní podmínky a prospekt hypotečních zástavních listů schvaluje ČNB.

### Hypoteční banka jako zástavní věřitel

Hypoteční banka může realizovat zástavní právo (i) v souladu se zákonem č. 99/1963 Sb., občanský soudní řád, ve znění pozdějších předpisů, prodejem nemovitosti v soudní dražbě nebo (ii) v souladu se zákonem č. 26/2000 Sb., o veřejných dražbách, ve znění pozdějších předpisů, prodejem nemovitosti ve veřejné dražbě nebo (iii) v souladu se zákonem č. 120/2001 Sb., o soudních exekutorech a exekuční činnosti, ve znění pozdějších předpisů (exekuční řád), prodejem nemovitosti v exekučním řízení.

Pohledávky z hypotečních úvěrů sloužící ke krytí jmenovité hodnoty hypotečních zástavních listů požívají zvýšené ochrany. Tato zvýšená ochrana spočívá v tom, že v rámci výkonu soudního rozhodnutí prodejem nemovitosti ve veřejné dražbě se pohledávky z hypotečních úvěrů nebo jejich části, sloužící ke krytí jmenovité hodnoty hypotečních zástavních listů (pohledávka druhé třídy), uspokojují z výtěžku dražby hned po pohledávkách zajištěných zástavním právem a pohledávkách zajištěných zadržovacím právem, jsou-li podle zvláštního právního předpisu uspokojovány bez ohledu na pořadí (pohledávky první třídy).

Pokud by se dlužník z hypotečního úvěru dostal do konkursu, bude mít hypoteční banka postavení zajištěného věřitele, který má právo, aby jeho pohledávka byla v plné výši uspokojena ze zpeněžení předmětu zástavy (nemovitosti), po odečtení nákladů spojených se správou a zpeněžením nemovitosti a po odečtení částky připadající na odměnu správce kdykoli v průběhu konkursního řízení.

### Regulace hypotečních bank

Činnost hypoteční banky, jako každé jiné banky, je regulována Zákonem o bankách a podléhá doзору ze strany ČNB.

K řadě rozhodnutí (např. k uzavření smlouvy o prodeji podniku nebo jeho části, k rozhodnutí valné hromady o zrušení banky, k fúzi banky, ke snížení základního kapitálu banky, nejedná-li se o snížení základního kapitálu banky k úhradě ztráty a k rozhodnutí valné hromady, podle kterého banka nadále nebude vykonávat činnost, ke které je třeba licence) je banka povinna vyžádat si předchozí souhlas ČNB.

Dále plní banka vůči ČNB řadu informačních povinností. Například je povinna informovat ČNB o zamýšlené změně stanov týkající se skutečností, které musí být ve stanovách uvedeny na základě požadavku obchodního zákoníku nebo Zákona o bankách, o návrzích personálních změn ve statutárním orgánu banky a na místech vedoucích zaměstnanců banky či o záměru otevřít pobočku nebo zastoupení v zahraničí, či o záměru založit právnickou osobu v zahraničí nebo se na ní majetkově podílet. Banky jsou dále povinny vypracovat a předkládat informace o svém podnikání v rozsahu a termínech stanovených ČNB.

Na základě zákonného zmocnění vydala ČNB za účelem regulace činnosti bank řadu opatření týkajících se obezřetného podnikání. Takto jsou upraveny např. (a) standardy řízení likvidity a tvorba povinných minimálních rezerv, (b) kapitálová přiměřenost a úvěrová angažovanost nebo (c) klasifikace pohledávek z úvěrů a tvorby rezerv a opravných položek k těmto pohledávkám. Na pobočky zahraničních bank se uvedená opatření vztahují v nich uvedeném rozsahu. ČNB také vydala opatření upravující způsob vedení evidence krytí hypotečních zástavních listů, tzv. registru krytí.

ČNB dohlíží na činnost hypoteční banky také z pozice orgánu státního dozoru nad kapitálovým trhem. Z toho důvodu je každá hypoteční banka, jejíž hypoteční zástavní listy jsou přijaté k obchodování na regulovaném trhu, povinna ČNB zasílat zprávy o výsledcích svého hospodaření a o své finanční situaci za uplynulý rok nebo pololetí a neprodleně oznamovat mimo jiné změny ve své finanční situaci.

Zjistí-li ČNB porušení zákona ze strany hypoteční banky při vydávání hypotečních zástavních listů nebo v souvislosti s ním nebo porušení podmínek povolení uděleného podle Zákona o dluhopisech, uloží bance opatření směřující k odstranění zjištěných nedostatků, nebo může bance dále (i) pozastavit nejdéle na dobu jednoho roku právo vydat emisi dluhopisů nebo (ii) zakázat vydání emise dluhopisů nebo (iii) přikázat hypoteční bance, aby předčasně splatila jmenovitou hodnotu vydaných hypotečních zástavních listů nebo emisní kurz včetně poměrného výnosu. Další sankcí ze strany ČNB může být pokuta, a to až do výše 20 milionů Kč.

Porušení povinností hypoteční banky, nad jejichž dodržováním vykonává bankovní dohled ČNB, je tzv. nedostatek v činnosti banky. Při zjištění nedostatku v činnosti banky může ČNB přijmout některé opatření podle Zákona o bankách např. vyžadovat zjednání nápravy, změnit licenci banky či uložit pokutu.

## VIII. DEVIZOVÁ REGULACE A ZDANĚNÍ V ČESKÉ REPUBLICE

*Budoucím nabyvatelům jakýchkoli Dluhopisů vydávaných v rámci tohoto Dluhopisového programu se doporučuje, aby se poradili se svými právními a daňovými poradci o daňových a devizově právních důsledcích koupě, prodeje a držení dluhopisů a přijímání plateb úroků z dluhopisů podle daňových a devizových předpisů platných v České republice a v zemích, jejichž jsou rezidenty, jakož i v zemích, v nichž výnosy z držení a prodeje dluhopisů mohou být zdaněny.*

*Následující stručné shrnutí zdaňování dluhopisů a devizové regulace v České republice vychází zejména ze zákona č. 586/1992 Sb., o daních z příjmů, ve znění pozdějších předpisů (dále také jen "zákon o daních z příjmů") a zákona č. 219/1995 Sb., devizový zákon a souvisejících právních předpisů účinných k datu vyhotovení tohoto Základního prospektu, jakož i z obvyklého výkladu těchto zákonů a dalších předpisů uplatňovaného českými správními úřady a jinými státními orgány a známého Emitentovi k datu vyhotovení tohoto Základního prospektu. Veškeré informace uvedené níže se mohou měnit v závislosti na změnách v příslušných právních předpisech, které mohou nastat po tomto datu, nebo ve výkladu těchto právních předpisů, který může být po tomto datu uplatňován.*

### Úrok

Úrok (zahrnující též výnos ve formě rozdílu mezi jmenovitou hodnotou dluhopisu vyplácenou při splatnosti dluhopisů a jeho nižším emisním kurzem, dále jen "úrok") vyplácený fyzické osobě, která je českým daňovým rezidentem, nebo není českým daňovým rezidentem a zároveň nepodniká v České republice prostřednictvím stále provozovny, podléhá srážkové dani vybírané u zdroje (tj. Emitentem při úhradě úroku). Sazba této srážkové daně činí 15 % (pro rok 2011). Výše uvedená srážka daně představuje konečné zdanění úroku v České republice. Úrok vyplácený fyzické osobě, která není českým daňovým rezidentem a zároveň podniká v České republice prostřednictvím stále provozovny, tvoří součást obecného základu daně a podléhá dani z příjmů fyzických osob v sazbě 15 % (pro rok 2011).

Úrok vyplácený právnické osobě, která je českým daňovým rezidentem, nebo není českým daňovým rezidentem a zároveň podniká v České republice prostřednictvím stále provozovny, tvoří součást obecného základu daně a podléhá dani z příjmů právnických osob v sazbě 19 % (pro rok 2011). Úrok vyplácený právnické osobě, která není českým daňovým rezidentem a zároveň nepodniká v České republice prostřednictvím stále provozovny, podléhá srážkové dani vybírané u zdroje (tj. Emitentem při úhradě úroku). Sazba této srážkové daně činí 15 % (pro rok 2011). Výše uvedená srážka daně představuje konečné zdanění úroku v České republice. Základ srážkové daně se stanoví za jednotlivé dluhopisy a zaokrouhluje se na celé Kč dolů, stejně se zaokrouhluje i srážková daň (pro rok 2011).

V případě, že úrok plyne české stále provozovně fyzické nebo právnické osoby, která není českým daňovým rezidentem a která zároveň není daňovým rezidentem členského státu Evropské unie nebo Evropského hospodářského prostoru, je Emitent povinen při výplatě srazit zajištění daně ve výši 10 % z tohoto příjmu. Správce daně může, avšak nemusí, považovat daňovou povinnost poplatníka uskutečněním srážky podle předchozí věty za splněnou. Fyzická nebo právnická osoba podnikající v České republice prostřednictvím stále provozovny je obecně povinna podat v České republice daňové přiznání a případně sražené zajištění daně se započítává na celkovou daňovou povinnost. Částka zajištění daně se zaokrouhluje na celé Kč nahoru (pro rok 2011).

Smlouva o zamezení dvojího zdanění mezi Českou republikou a zemí, jejímž je příjemce úroků rezidentem, může zdanění úroku v České republice vyloučit nebo snížit sazbu daně. Nárok na uplatnění daňového režimu upraveného smlouvou o zamezení dvojímu zdanění může být podmíněn prokázáním skutečností dokládajících, že se příslušná smlouva o zamezení dvojího zdanění na příjemce platby úroku skutečně vztahuje.

Určité kategorie poplatníků (např. nadace, Garanční fond obchodníků s cennými papíry atd.) mají za určitých podmínek nárok na osvobození úrokových příjmů od daně z příjmů. Podmínkou pro toto osvobození je, že doloží plátcí úroku nárok na toto osvobození v dostatečném předstihu před jeho výplatou.

### Zisky/ztráty z prodeje

Zisky z prodeje dluhopisů realizované fyzickou osobou, která je českým daňovým rezidentem, anebo která není českým daňovým rezidentem a zároveň podniká v České republice prostřednictvím stále provozovny, anebo která není českým daňovým rezidentem a příjem z prodeje dluhopisů jí plyne od kupujícího, který je českým daňovým rezidentem nebo od české stále provozovny kupujícího, který není českým daňovým rezidentem, se zahrnují do obecného základu daně z příjmu fyzických osob a podléhají dani v sazbě 15 % (pro rok 2011). Ztráty z prodeje dluhopisů jsou u nepodnikajících fyzických osob obecně daňově neúčinné, ledaže jsou v témže období zároveň vykázány zdanitelné zisky z prodeje jiných cenných papírů; v tom případě je možné ztráty z prodeje dluhopisů až do výše těchto zisků považovat za daňově účinné.

Zisky z prodeje dluhopisů realizované právnickou osobou, která je českým daňovým rezidentem, anebo která není českým daňovým rezidentem a zároveň podniká v České republice prostřednictvím stále provozovny, anebo která není českým daňovým rezidentem a příjem z prodeje dluhopisů jí plyne od kupujícího, který je českým daňovým rezidentem nebo od české stále provozovny kupujícího, který není českým daňovým rezidentem, se zahrnují do obecného základu daně z příjmů právnických osob a podléhají dani v sazbě 19 % (pro rok 2011). Ztráty z prodeje dluhopisů jsou u této kategorie osob obecně daňově účinné.

Příjmy z prodeje dluhopisů u fyzických osob (nepodnikatelů), jejichž celkový přímý podíl na základním kapitálu nebo hlasovacích právech Emitenta nepřevyšoval v době 24 měsíců před jejich prodejem 5 %, mohou být za určitých podmínek osvobozeny od daně z příjmů, pokud mezi nabytím a prodejem dluhopisů uplyne doba alespoň 6 měsíců.

V případě prodeje dluhopisů vlastníkem, který není českým daňovým rezidentem a současně není daňovým rezidentem členského státu Evropské unie nebo Evropského hospodářského prostoru, kupujícímu, který je českým rezidentem, nebo osobě, která není českým daňovým rezidentem a která zároveň podniká v České republice prostřednictvím stále provozovny nebo v České republice zaměstnává zaměstnance po dobu delší než 183 dnů, je kupující obecně povinen při úhradě kupní ceny dluhopisů srazit

zajištění daně z příjmů ve výši 1 % z tohoto příjmu. Správce daně může, avšak nemusí, považovat daňovou povinnost poplatníka (prodávajícího) uskutečněním srážky podle předchozí věty za splněnou. Prodávající je v tom případě obecně povinen podat v České republice daňové přiznání a sražené zajištění daně se započítává na celkovou daňovou povinnost. Částka zajištění daně se zaokrouhluje na celé Kč nahoru (pro rok 2011).

Smlouva o zamezení dvojího zdanění mezi Českou republikou a zemí, jejímž je vlastník dluhopisů rezidentem, může zdanění zisků z prodeje dluhopisů v České republice vyloučit nebo snížit sazbu zajištění daně. Nárok na uplatnění daňového režimu upraveného smlouvou o zamezení dvojího zdanění může být podmíněn prokázáním skutečností dokládajících, že příslušná smlouva o zamezení dvojího zdanění se na příjemce platby skutečně vztahuje.

#### **Devizová regulace**

Dluhopisy nejsou zahraničními cennými papíry ve smyslu devizového zákona. Jejich vydávání a nabytí není v České republice předmětem devizové regulace. V případě, kdy příslušná mezinárodní dohoda o ochraně a podpoře investic uzavřená mezi Českou republikou a zemí, jejímž rezidentem je příjemce platby, nestanoví jinak, resp. nestanoví výhodnější zacházení, mohou cizozemští vlastníci dluhopisů za splnění určitých předpokladů nakoupit peněžní prostředky v cizí měně za českou měnu bez devizových omezení a transferovat tak výnos z dluhopisů, částky zaplacené emitentem v souvislosti s uplatněním práva vlastníků dluhopisů na předčasné odkoupení dluhopisů emitentem, případně splacenou jmenovitou hodnotu dluhopisů z České republiky v cizí měně.



## IX. VYMÁHÁNÍ SOUKROMOPRÁVNÍCH ZÁVAZKŮ VŮČI EMITENTOVĚ

*Informace, uvedené v této kapitole jsou předloženy jen jako všeobecné informace pro charakteristiku právní situace, a byly získány z veřejně přístupných dokumentů. Emitent ani jeho poradci nedávají žádné prohlášení, týkající se úplnosti informací zde uvedených. Potenciální nabyvatelé jakýchkoli Dluhopisů vydávaných v rámci tohoto Dluhopisového programu by se neměli spoléhat výhradně na informace zde uvedené a doporučuje se jim posoudit se svými právními poradci otázky vymáhání soukromoprávních závazků vůči Emitentovi v každém příslušném státě.*

Emitent neudělil souhlas s příslušností zahraničního soudu v souvislosti s jakýmkoli soudním procesem zahájeným na základě nabytí jakýchkoli Dluhopisů vydávaných v rámci tohoto Dluhopisového programu, ani nejmenoval žádného zástupce pro řízení v jakémkoli státě. V důsledku toho může být pro nabyvatele Dluhopisů vydávaných v rámci tohoto Dluhopisového programu nemožné podat v zahraničí žalobu nebo zahájit jakékoli řízení proti Emitentovi nebo požadovat u zahraničních soudů vydání soudních rozhodnutí proti Emitentovi nebo plnění soudních rozhodnutí vydaných takovými soudy, založené na ustanoveních zahraničních právních předpisů.

V případech, kdy Česká republika uzavřela s určitým státem mezinárodní smlouvu o uznání a výkonu soudních rozhodnutí, je zabezpečen výkon soudních rozhodnutí takového státu v souladu s ustanovením dané mezinárodní smlouvy. Při neexistenci takové smlouvy mohou být rozhodnutí cizích soudů uznána a vykonána v České republice za podmínek stanovených zákonem č. 97/1963 Sb., o mezinárodním právu soukromém a procesním, ve znění pozdějších předpisů. Podle tohoto zákona nelze rozhodnutí justičních orgánů cizích států ve věcech uvedených v § 1 výše zmíněného zákona o mezinárodním právu soukromém a procesním, cizí soudní smíry a cizí notářské listiny (společně dále také jen "**cizí rozhodnutí**") uznat a vykonat, jestliže (i) rozhodnutá věc spadá do výlučné pravomoci orgánů České republiky nebo jestliže by řízení nemohlo být provedeno u žádného orgánu cizího státu, pokud by se ustanovení o příslušnosti soudů České republiky použila na posouzení pravomoci cizího orgánu; nebo (ii) o témže právním poměru bylo orgánem České republiky vydáno pravomocné rozhodnutí nebo bylo v České republice uznáno pravomocné rozhodnutí orgánu třetího státu; nebo (iii) účastníku řízení, vůči němuž má být rozhodnutí uznáno, byla postupem cizího orgánu odňata možnost řádně se účastnit řízení, zejména pokud nebyl řádně obeslán pro účely zahájení řízení; nebo (iv) uznání cizího rozhodnutí by se přičilo veřejnému pořádku České republiky; nebo (v) není zaručena vzájemnost uznávání a výkonu rozhodnutí (vzájemnost se nevyžaduje, nesměřuje-li cizí rozhodnutí proti občanu České republiky nebo či právnické osobě se sídlem v České republice). Ministerstvo spravedlnosti ČR může po dohodě s Ministerstvem zahraničních věcí ČR a jinými příslušnými ministerstvy učinit prohlášení o vzájemnosti ze strany cizího státu. Takové prohlášení je pro soudy České republiky a jiné státní orgány závazné. Pokud toto prohlášení o vzájemnosti není vydáno vůči určité zemi, neznamená to automaticky, že vzájemnost neexistuje. Uznání vzájemnosti v takových případech bude záležet na faktické situaci uznávání rozhodnutí orgánů České republiky v dané zemi.

V souvislosti se vstupem České republiky do Evropské unie je v České republice přímo aplikovatelné nařízení Rady (ES) č. 44/2001 ze dne 22. prosince 2000 o příslušnosti a uznávání a výkonu soudních rozhodnutí v občanských a obchodních věcech. Na základě tohoto nařízení jsou soudní rozhodnutí vydaná soudními orgány v členských státech EU v občanských a obchodních věcech vykonatelná v České republice.

Soudy České republiky by však meritorně nejednaly o žalobě vznesené v České republice na základě jakéhokoli porušení veřejnoprávních předpisů kteréhokoli státu kromě České republiky ze strany Emitenta, zejména o jakékoli žalobě pro porušení jakéhokoli zahraničního zákona o cenných papírech.

## X. UPISOVÁNÍ A PRODEJ

Emitent je v rámci tohoto Dluhopisového programu oprávněn vydávat průběžně jednotlivé Emise dluhopisů, přičemž celková jmenovitá hodnota všech nesplacených Dluhopisů vydaných v rámci tohoto Dluhopisového programu nesmí k žádnému okamžiku překročit 30 000 000 000 Kč. Jednotlivé Emise vydávané v rámci tohoto Dluhopisového programu budou nabídnuty zájemcům v souladu s podmínkami smlouvy o upsání a koupi Dluhopisů uzavřené pro příslušnou Emisi mezi Emitentem a upisovateli, pokud nebude v Emisním dodatku vztahujícím se k dané Emisi uvedeno jinak.

Komise pro cenné papíry schválila společné emisní podmínky tohoto Dluhopisového programu, které jsou uvedeny v kapitole "Společné emisní podmínky dluhopisů" tohoto Základního prospektu, které budou stejné pro všechny Emise vydávané v rámci tohoto Dluhopisového programu. Tento Základní prospekt byl schválen ČNB. Tato schválení, společně se schváleními jednotlivých Doplnků Emisních podmínek vypracovaných Emitentem v souvislosti s každou jednotlivou Emisí a případných dodatků tohoto Základního prospektu a společně s řádně oznámenými Konečnými podmínkami jednotlivých Emisí (bude-li to relevantní), opravňují Emitenta k nabídce Dluhopisů v České republice v souladu s právními předpisy platnými v České republice k datu provedení příslušné nabídky. Tato schválení jsou rovněž, společně se schváleními příslušných Doplnků Emisních podmínek a společně s řádně oznámenými Konečnými podmínkami jednotlivých Emisí, jedním z předpokladů pro přijetí jakýchkoli Dluhopisů vydávaných v rámci tohoto Dluhopisového programu k obchodování na regulovaném trhu v České republice. Pokud bude v příslušném Emisním dodatku uvedeno, že Emitent požádal nebo požádá o přijetí Dluhopisů k obchodování na určitý segment regulovaného trhu BCPP, popřípadě na jiný regulovaný trh cenných papírů, a po splnění všech zákonných náležitostí budou Dluhopisy na takový regulovaný trh skutečně přijaty, stanou se cennými papíry přijatými k obchodování na regulovaném trhu.

Rozšiřování tohoto Základního prospektu a nabídka, prodej nebo koupě Dluhopisů jednotlivých Emisí jsou v některých zemích omezeny zákonem. Pokud není v příslušném Emisním dodatku výslovně stanoveno jinak, nepožádá Emitent o schválení nebo uznání tohoto Základního prospektu (včetně případných dodatků) a příslušného Doplnku Emisních podmínek v jiném státě, příslušné Dluhopisy nebudou přijaty k obchodování na regulovaném trhu, povoleny ani schváleny jakýmkoli správním či jiným orgánem jakékoli jurisdikce s výjimkou ČNB a obdobně nebude umožněna ani jejich nabídka s výjimkou České republiky (případně dalších států, které budou bez dalšího uznávat Základní prospekt schválený ČNB a Konečné podmínky Dluhopisů jako prospekt opravňující k veřejné nabídce Dluhopisů v takovém státě). Osoby, do jejichž držení se tento Základní prospekt dostane jsou odpovědné za dodržování omezení, která se v jednotlivých zemích vztahují k nabídce, nákupu nebo prodeji Dluhopisů nebo držby a rozšiřování jakýchkoli materiálů vztahujících se k Dluhopisům.

Veřejná nabídka Dluhopisů může být činěna, pouze pokud byl nejpozději na počátku veřejné nabídky uveřejněn prospekt schválený ČNB (nebo jiným příslušným orgánem státu tvořící Evropský hospodářský prostor).

Kromě výše uvedeného Emitent žádá upisovatele jednotlivých Emisí a nabyvatele Dluhopisů, aby dodržovali ustanovení všech příslušných právních předpisů v každém státě (včetně České republiky), kde budou nakupovat, nabízet, prodávat nebo předávat Dluhopisy vydané Emitentem v rámci tohoto Dluhopisového programu nebo kde budou distribuovat, zpřístupňovat či jinak dávat do oběhu tento Základní prospekt včetně jeho případných dodatků, jednotlivé Emisní dodatky nebo jiný nabídkový či propagační materiál či informace s Dluhopisy související, a to ve všech případech na vlastní náklady a bez ohledu na to, zda tento Základní prospekt nebo jeho dodatky, jednotlivé Emisní dodatky nebo jiný nabídkový či propagační materiál či informace s Dluhopisy související budou zachyceny v tištěné podobě nebo pouze v elektronické či jiné nehmotné podobě.

Veřejná nabídka Dluhopisů vydávaných v rámci tohoto Dluhopisového programu může být činěna v České republice pouze, pokud byl tento Základní prospekt (včetně jeho případných dodatků), a příslušný Doplněk Emisních podmínek schválen ČNB a uveřejněn a pokud byly řádně oznámeny a uveřejněny Konečné podmínky dané Emise, nejpozději na počátku takové veřejné nabídky. Veřejná nabídka dluhopisů v jiných státech může být omezena právními předpisy v takových zemích a může vyžadovat schválení, uznání nebo překlad prospektu nebo jeho části, nebo jiných dokumentů k tomu příslušným orgánem.

Před schválením Základního prospektu nebo jeho dodatku, resp. příslušného Doplnku Emisních podmínek, ze strany ČNB a jeho uveřejněním, a řádným oznámením a uveřejněním Konečných podmínek Emise (bude-li relevantní) jsou Emitent, upisovatelé jednotlivé Emise a všechny další osoby, jimž se tento Základní prospekt dostane do dispozice povinni dodržovat výše uvedené omezení pro veřejnou nabídku a nabízejí-li Dluhopisy v České republice, musí tak činit výhradně způsobem, který není veřejnou nabídkou. V takovém případě by měli informovat osoby, jimž nabídku Dluhopisů činí, o skutečnosti, že Základní prospekt nebo jeho dodatek, resp. příslušný Doplněk Emisních podmínek, nebyl dosud schválen ČNB a uveřejněn, resp. že nebyly dosud řádně oznámeny a uveřejněny Konečné podmínky příslušné Emise, a že taková nabídka nesmí být veřejnou nabídkou a je-li nabídka činěna takovým způsobem, který se podle ustanovení ZPKT nepovažuje za veřejnou nabídku, informovat takové osoby též o souvisejících omezeních.

Jakákoliv případná nabídka Dluhopisů vydávaných v rámci tohoto Dluhopisového programu, kterou činí Emitent (včetně distribuce tohoto Základního prospektu včetně jeho případných dodatků a/nebo Emisních dodatků vybraným investorům na důvěrné bázi) v České republice ještě před schválením tohoto Základního prospektu nebo jeho dodatků, resp. příslušných Doplnků Emisních podmínek ČNB, resp. řádným oznámením příslušných Konečných podmínek, a jejich uveřejněním, je činěna na základě ustanovení § 35 odst. 2 písm. c) ZPKT a taková nabídka tudíž nevyžaduje předchozí uveřejnění prospektu nabízeného cenného papíru. V souladu s tím Emitent upozorňuje všechny případné investory a jiné osoby, že Dluhopisy vydávané v rámci tohoto Dluhopisového programu, ohledně kterých bude činěna jakákoliv nabídka před schválením a uveřejněním tohoto Základního prospektu nebo jeho dodatku, resp. příslušného Doplnku Emisních podmínek, resp. řádným oznámením a uveřejněním Konečných podmínek příslušné Emise, mohou být nabyty pouze za cenu v hodnotě převyšující částku odpovídající nejméně příslušným právním předpisem stanovenému limitu v eurech na jednoho investora (k datu tohoto Základního prospektu je stanoveným limitem v eurech částka 100 000 EUR). Emitent nebude vázán jakoukoliv objednávkou případného investora k upsání nebo koupi takových Dluhopisů, pokud by emisní cena takto poptávaných Dluhopisů činila méně než ekvivalent stanoveného limitu v eurech.

U každé osoby, která nabývá jakýkoli Dluhopis vydávaný v rámci tohoto Dluhopisového programu, se bude mít za to, že prohlásila a souhlasí s tím, že (i) tato osoba je srozuměna se všemi příslušnými omezeními týkajícími se nabídky a prodeje Dluhopisů zejména v České republice, které se na ni a příslušný způsob nabídky či prodeje vztahují, že (ii) tato osoba dále nenabídne k prodeji a dále neprodá Dluhopisy, aniž by byla dodržena všechna příslušná omezení, která se na takovou osobu a příslušný způsob nabídky a prodeje vztahují a že (iii) předtím, než by Dluhopisy měla dále nabídnout nebo dále prodat, tato osoba bude potenciální kupující informovat o tom, že další nabídky nebo prodej Dluhopisů mohou podléhat v různých státech zákonným omezením, která je nutno dodržovat.

Emitent upozorňuje potenciální nabyvatele Dluhopisů, že pokud není v Emisním dodatku vztahujícím se k jednotlivé Emisi vydaných v rámci tohoto Dluhopisového programu ve vztahu k takové Emisi výslovně uvedeno jinak, Dluhopisy nejsou a nebudou registrovány v souladu se zákonem o cenných papírech Spojených států amerických z roku 1933 v platném znění (dále jen "**zákon o cenných papírech USA**") ani žádnou komisí pro cenné papíry či jiným regulačním orgánem jakéhokoli státu Spojených států amerických a v důsledku toho nesmějí být nabízeny, prodávány nebo předávány na území Spojených států amerických nebo osobám, které jsou rezidenty Spojených států amerických (tak, jak jsou tyto pojmy definovány v Nařízení S vydaném k provedení zákona o cenných papírech USA) jinak než na základě výjimky z registrační povinnosti podle zákona o cenných papírech USA nebo v rámci obchodu, který nepodléhá registrační povinnosti podle zákona o cenných papírech USA.

Emitent dále upozorňuje, že (pokud není v Emisním dodatku vztahujícím se k jednotlivé Emisi výslovně uvedeno jinak) Dluhopisy nesmějí být nabízeny ani prodávány ve Spojeném království Velké Británie a Severního Irsku (dále jen "**Velká Británie**") prostřednictvím rozšiřování jakéhokoli materiálu či oznámení, s výjimkou nabídky prodeje osobám oprávněným k obchodování s cennými papíry ve Velké Británii na vlastní nebo na cizí účet, nebo za okolností, které neznamenají veřejnou nabídku cenných papírů ve smyslu zákona o společnostech z roku 1985 v platném znění. Veškeré právní úkony týkající se dluhopisů prováděné ve Velké Británii, z Velké Británie nebo jakkoli jinak související s Velkou Británií pak rovněž musí být prováděny v souladu se zákonem o finančních službách a trzích z roku 2000 (FSMA 2000) v platném znění.

**XI. VŠEOBECNÉ INFORMACE**

1. Dluhopisový program byl schválen rozhodnutím představenstva Emitenta dne 28.5.2003.
2. Zřízení Dluhopisového programu a vydání jakékoli Emise dluhopisů v rámci Dluhopisového programu se řídí platnými a účinnými právními předpisy, zejména Zákonem o dluhopisech, ZPKT a předpisy jednotlivých regulovaných trhů cenných papírů, na kterých má být příslušná Emise dluhopisů přijata k obchodování.
3. Emisní podmínky programu (Dluhopisový program) uvedené v tomto Základním prospektu, které jsou stejné pro jednotlivé Emise dluhopisů vydávané v rámci tohoto Dluhopisového programu, byly schváleny rozhodnutím Komise pro cenné papíry č.j. 45/N/919/2003/2, ze dne 11.11.2003, které nabylo právní moci dne 13.11.2003.
4. Základní prospekt byl vyhotoven dne 5.12.2011.
5. Základní prospekt byl schválen rozhodnutím České národní banky č.j. 2011/14416/570 ze dne 19.12.2011, které nabylo právní moci dne 19.12.2011.

**ADRESY**

**EMITENT**

Československá obchodní banka, a. s.  
Radlická 333/150  
150 57 Praha 5

**PRÁVNÍ PORADCE EMITENTA**

PRK Partners s.r.o.  
advokátní kancelář  
Jáchymova 2  
110 00 Praha 1

**AUDITOR EMITENTA**

Ernst & Young Audit, s.r.o.  
Karlovo náměstí 10  
120 00 Praha 2